



ТИ 37.102.25199.20075 от 17.05.2000	ГАЗ-3111, 31113	ЗАМКИ И ПРИВОДЫ ЗАМКОВ БАГАЖНИКА ПЕРЕДНИХ И ЗАДНИХ ДВЕРЕЙ. СНЯТИЕ-УСТАНОВКА	Лист 1	Листов 41

СОДЕРЖАНИЕ

1. Общие положения.....	2
2. Инструмент и оснастка общего назначения	3
3. Снятие замка и привода замка багажника	4
4. Снятие замков и приводов замков передних дверей.....	12
5. Снятие замков и приводов замков задних дверей	22
6. Установка замка и привода замка багажника	27
7. Установка замков и приводов замков передних дверей	33
8. Установка замков и приводов замков задних дверей.....	40
9. Контроль качества	41
10. Устранение замечаний.....	41

Разработал	Казаров О.Р.	Лист 1	Листов 41
Нач. технологического отдела	Щербак А.В.		
Н.контроль	Ильин В.А.		



ТИ 37.102.25199.20075 от 17.05.2000	ГАЗ-3111, 31113	ЗАМКИ И ПРИВОДЫ ЗАМКОВ БАГАЖНИКА ПЕРЕДНИХ И ЗАДНИХ ДВЕРЕЙ. СНЯТИЕ-УСТАНОВКА	Лист 2	Листов 41

1. ОБЩИЕ ПОЛОЖЕНИЯ

1.1. Требования по технике безопасности.

Работы выполнять в соответствии с требованиями инструкций по технике безопасности труда:

ИБ-37.102.0050-95 - для слесарей-сборщиков;

ИБ-37.102.0103-92 - для слесарей-ремонтников;

ИБ-37.102.0045-95 - для контролеров БТК.

1.2. **Последовательность выполнения работ** по снятию-установке (пп. 3 - 8), изложенную в данной ТИ, **допускается изменять** по усмотрению исполнителя при условии выполнения заданных технических требований.

1.3. При выполнении работ **допускается использование оборудования и инструмента**, отличающихся от указанных в данной ТИ, при условии выполнения заданных технических требований.

1.4. Неуказанные **моменты затяжки** резьбовых соединений и технические требования к затяжке резьбовых соединений по **ОСТ 37.001.050-76 и ОСТ 37.001.031-72**.

1.5. В соответствии с Законом РФ «О защите прав потребителей» работы по замене замков и приводов замков багажника, передних и задних дверей проводятся **предприятием, прошедшим сертификацию** и имеющим лицензию на право выполнения данной услуги (код работ 017201).



ТИ 37.102.25199.20075 от 17.05.2000	ГАЗ-3111, 31113	ЗАМКИ И ПРИВОДЫ ЗАМКОВ БАГАЖНИКА ПЕРЕДНИХ И ЗАДНИХ ДВЕРЕЙ. СНЯТИЕ-УСТАНОВКА	Лист 3	Листов 41

2. ИНСТРУМЕНТ И ОСНАСТКА ОБЩЕГО НАЗНАЧЕНИЯ

- 2.1. Отвертка типа ГОСТ 17199-88.
- 2.2. Плоскогубцы типа ГОСТ 5547-88.
- 2.3. Кисть типа КФК-8 ГОСТ 10597-87.
- 2.4. Линейка типа ГОСТ 427-75.
- 2.5. Комплект ключей типа 2336М-1 ГАРО.
- 2.6. Ключи динамометрические с головками 10 и 12.
- 2.7. Оправка технологическая - для снятия и установки обивки дверей.
- 2.8. Ёмкость технологическая



ТИ 37.102.25199.20075 от 17.05.2000	ГАЗ-3111, 31113	ЗАМКИ И ПРИВОДЫ ЗАМКОВ БАГАЖНИКА ПЕРЕДНИХ И ЗАДНИХ ДВЕРЕЙ. СНЯТИЕ-УСТАНОВКА	Лист	Листов
			4	41

3. СНЯТИЕ ЗАМКА И ПРИВОДА ЗАМКА БАГАЖНИКА

3.1. Снять защелку замка багажника

3.1.1. Снять обивку 1 заднюю (рис. 1) багажника, отвинтив два винта 2 и сняв два пистона крепления обивки

(отвертка типа ГОСТ 17199-88).



Рис. 1. Снятие обивки задней багажника :

1 - обивка багажника задняя; 2 - винт; 3 - пистон

3.1.2. Снять защелку 1 (рис. 2) замка багажника, отвинтив два болта 2 с шайбами 3 (головка, удлинитель и вороток из комплекта ключей типа 2336М-1 ГАРО).

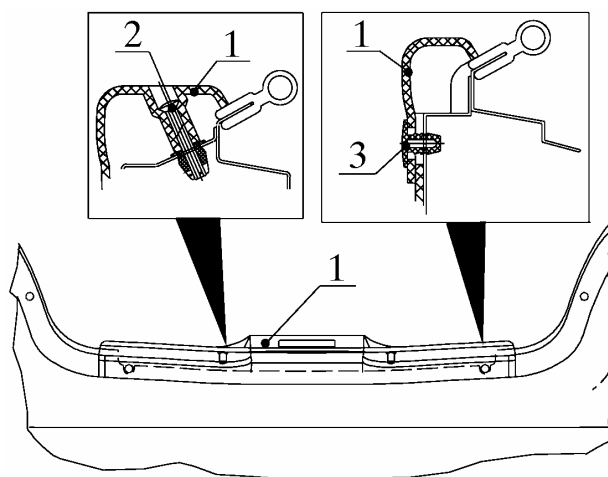

Рис. 2. Снятие защелки замка багажника:

1 - защелка; 2 - болт; 3 - шайба пружинная

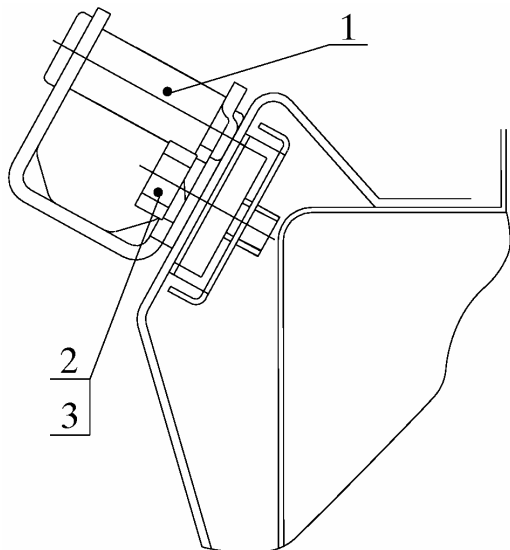

ТИ 37.102.25199.20075 от 17.05.2000	ГАЗ-3111, 31113	ЗАМКИ И ПРИВОДЫ ЗАМКОВ БАГАЖНИКА ПЕРЕДНИХ И ЗАДНИХ ДВЕРЕЙ. СНЯТИЕ-УСТАНОВКА	Лист 5	Листов 41

3.2. Снять заглушку 1 (рис. 3) с внутренней панели 2 крышки багажника
(отвертка типа ГОСТ 17199-88).



Рис. 3. Снятие заглушки внутренней панели крышки багажника:

1 - заглушка; 2 - внутренняя панель

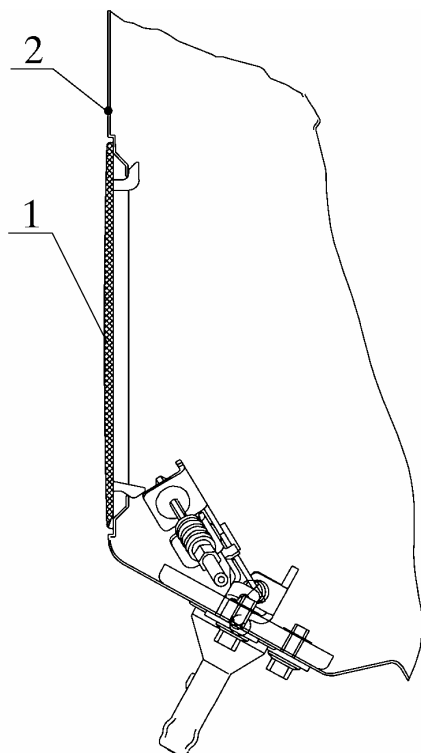

ТИ 37.102.25199.20075 от 17.05.2000	ГАЗ-3111, 31113	ЗАМКИ И ПРИВОДЫ ЗАМКОВ БАГАЖНИКА ПЕРЕДНИХ И ЗАДНИХ ДВЕРЕЙ. СНЯТИЕ-УСТАНОВКА	Лист 6	Листов 41

3.3. **Высвободить трос 2 (рис. 4) привода замка багажника из скобы 1 его крепления к внутренней панели крышки багажника.**



Рис. 4. Крепление троса привода замка багажника к внутренней панели крышки багажника:

1 - скоба; 2 - трос привода замка багажника

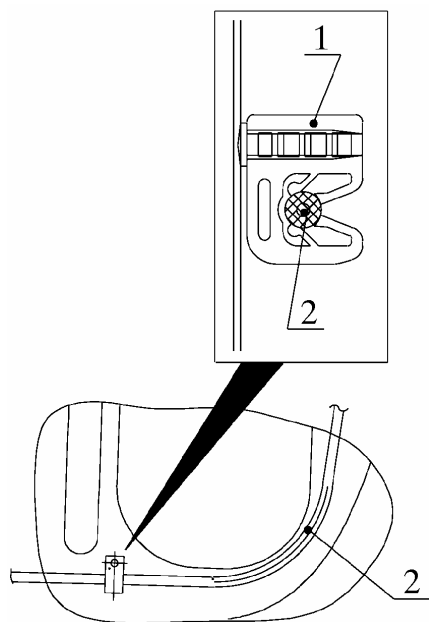

ТИ 37.102.25199.20075 от 17.05.2000	ГАЗ-3111, 31113	ЗАМКИ И ПРИВОДЫ ЗАМКОВ БАГАЖНИКА ПЕРЕДНИХ И ЗАДНИХ ДВЕРЕЙ. СНЯТИЕ-УСТАНОВКА	Лист	Листов
			7	41

3.4. Отсоединить наконечник 3 (рис. 5) оболочки троса 4 от замка 7 багажника.

Отсоединить наконечник 2 троса 7 от нажимного рычага замка 7 багажника

3.5. Отсоединить тягу 1 привода замка 7 багажника, расфиксировав зажим 8 тяги

(отвертка типа ГОСТ 17199-88).

3.6. Снять замок 7 багажника, вывинтив три болта 5 с шайбами 6

(головка 10, удлинитель и вороток из комплекта ключей 2336М-1 ГАРО).



Рис. 5. Снятие замка багажника:

1 - тяга привода замка багажника; 2 - наконечник троса привода замка багажника; 3 - наконечник оболочки троса привода замка багажника; 4 - трос привода замка багажника; 5 - болт; 6 - шайба; 7 - замок багажника; 8 - зажим тяги

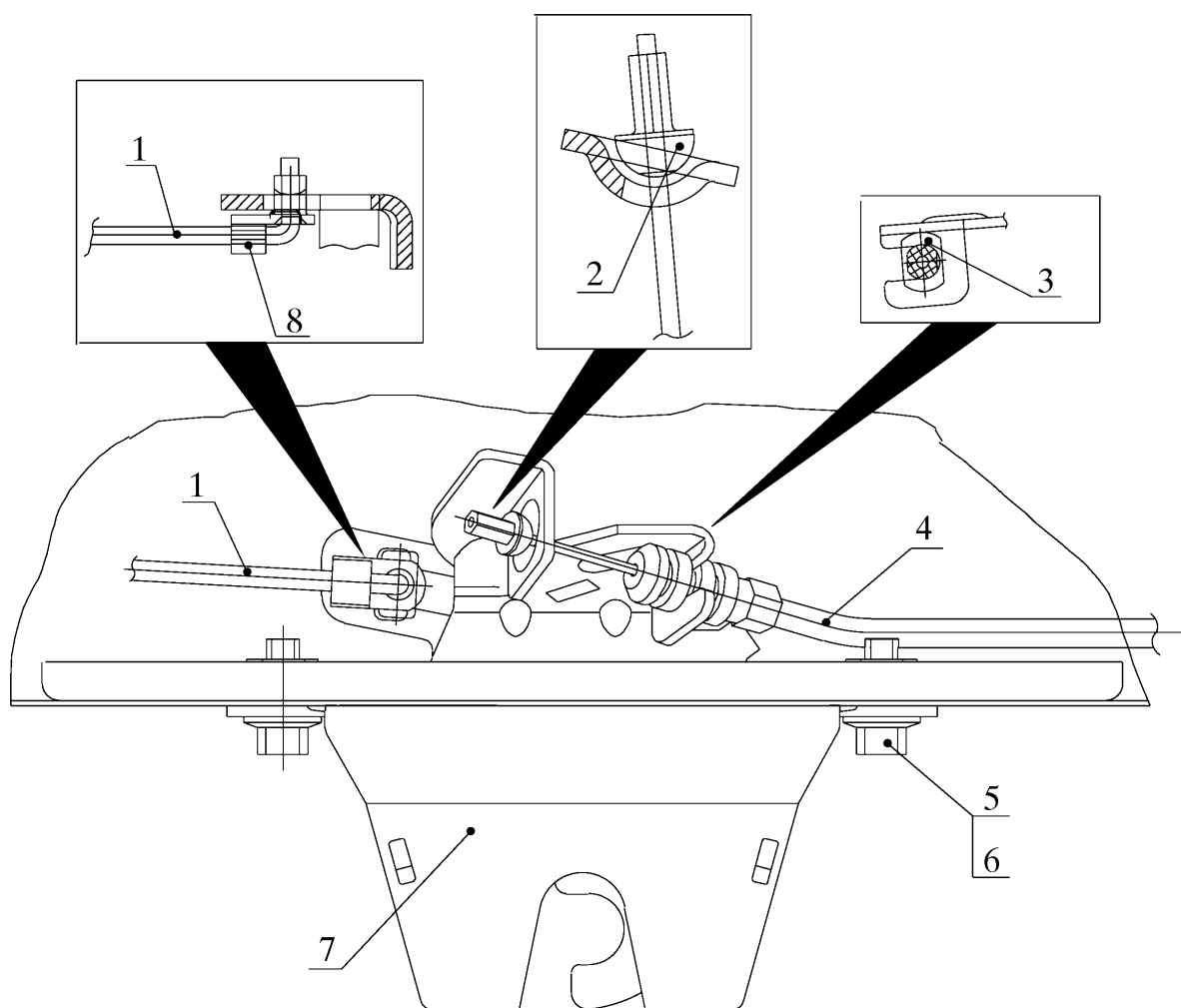

ТИ 37.102.25199.20075 от 17.05.2000	ГАЗ-3111, 31113	ЗАМКИ И ПРИВОДЫ ЗАМКОВ БАГАЖНИКА ПЕРЕДНИХ И ЗАДНИХ ДВЕРЕЙ. СНЯТИЕ-УСТАНОВКА	Лист	Листов
			8	41

3.7. Снять тягу 3 (рис. 6) привода замка багажника, отсоединив наконечник 2 тяги замка от привода 4 замка багажника
(отвертка типа ГОСТ 17199-88).

3.8. Снять привод 4 замка багажника, сняв фиксатор 1 привода
(плоскогубцы типа ГОСТ 5547-88).



Рис. 6. Снятие привода замка багажника:

1 - фиксатор привода; 2 - наконечник тяги привода замка багажника; 3 - тяга привода замка багажника; 4 - привод замка багажника

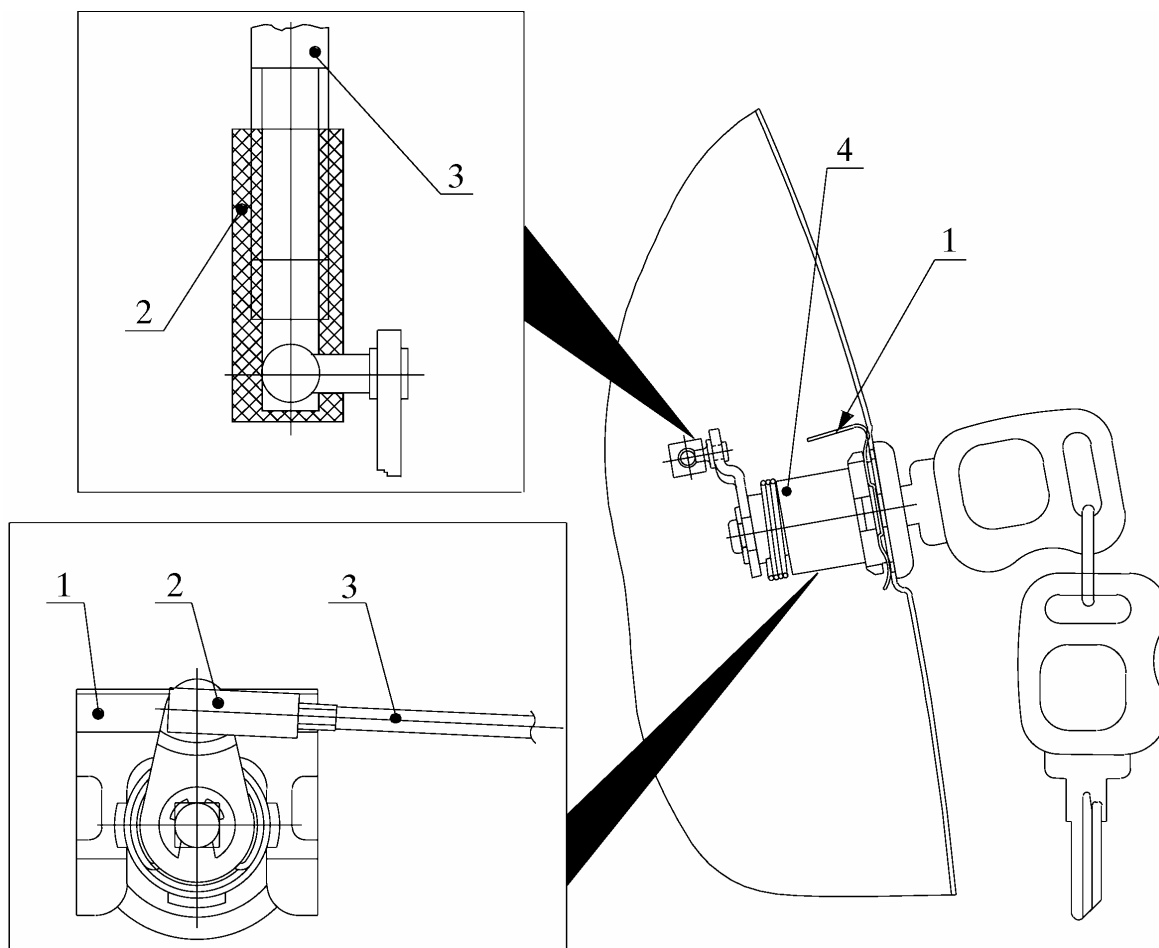

ТИ 37.102.25199.20075 от 17.05.2000	ГАЗ-3111, 31113	ЗАМКИ И ПРИВОДЫ ЗАМКОВ БАГАЖНИКА ПЕРЕДНИХ И ЗАДНИХ ДВЕРЕЙ. СНЯТИЕ-УСТАНОВКА	Лист	Листов
			9	41

3.9. Снять накладку 1 переднюю левую (рис. 7) порога пола, отвинтив четыре винта 4

(отвертка типа ГОСТ 17199-88).

3.10. Снять накладку 2 заднюю левую порога пола, отвинтив три винта 4

(отвертка типа ГОСТ 17199-88).

3.11. Отсоединить нижний край обивки 3 нижней левой средней стойки боковины от стойки кузова, отвинтив два винта 4

(отвертка типа ГОСТ 17199-88).



Рис. 7. Снятие накладок передней левой и задней левой порога пола, отсоединение нижнего края обивки средней стойки боковины нижней левой:

1 - накладка передняя левая порога пола; 2 - накладка задняя левая порога пола; 3 - обивка нижняя левая средней стойки боковины; 4 - винты

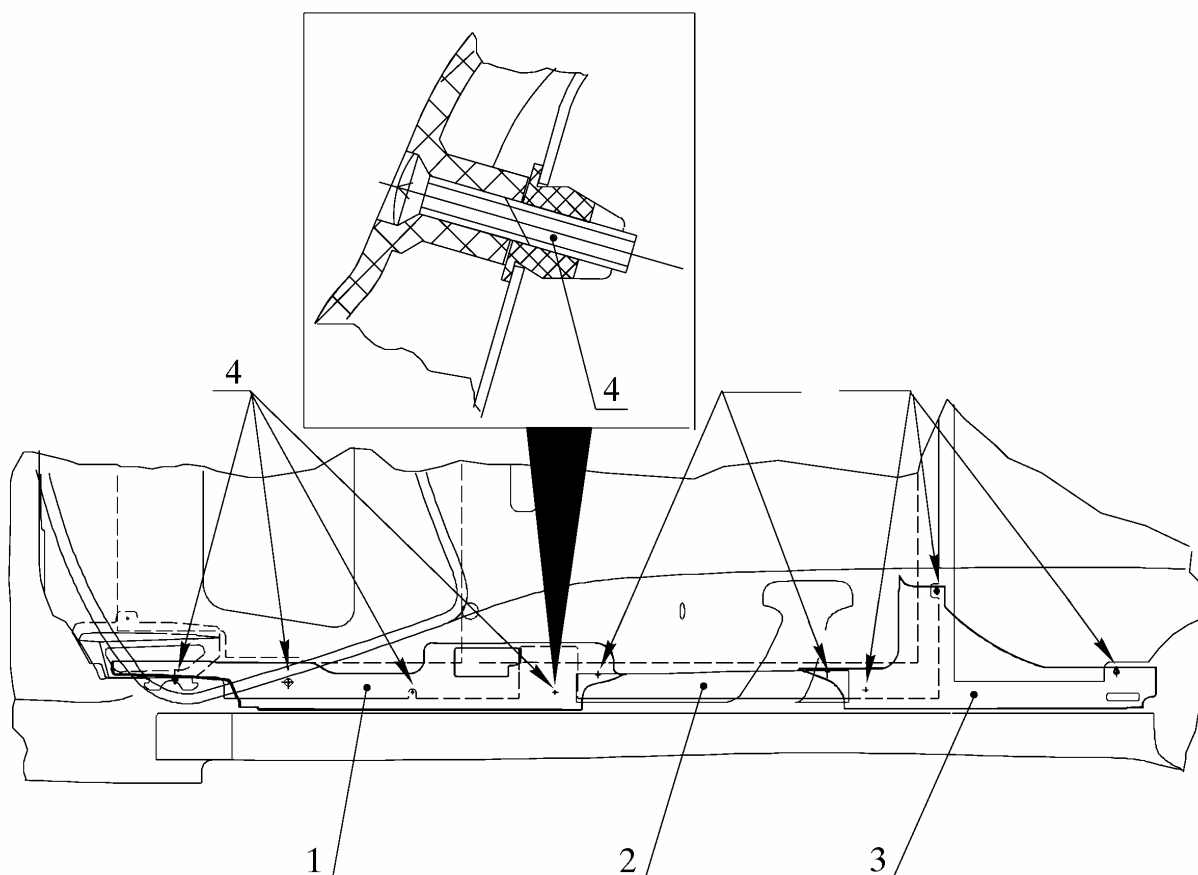

ТИ 37.102.25199.20075 от 17.05.2000	ГАЗ-3111, 31113	ЗАМКИ И ПРИВОДЫ ЗАМКОВ БАГАЖНИКА ПЕРЕДНИХ И ЗАДНИХ ДВЕРЕЙ. СНЯТИЕ-УСТАНОВКА	Лист	Листов
			10	41

3.12. **Вывести трос 1 (рис. 8) привода замка багажника из внутренней полости крышки 7 багажника**, вынув втулку 8 троса 1 из отверстия во внутренней панели крышки багажника

(отвертка типа ГОСТ 17199-88).

3.13. **Вынуть трос 1 привода замка багажника из пяти скоб 2 и 3 его крепления к лонжерону 4, брызговику 5 и полке 6 кузова.**



Рис. 8. Крепление троса привода замка багажника:

1 - трос привода замка багажника; 2 - скоба; 3 - скоба; 4 - лонжерон; 5 - брызговик; 6 - полка задка; 7 - крышка багажника; 8 - втулка троса

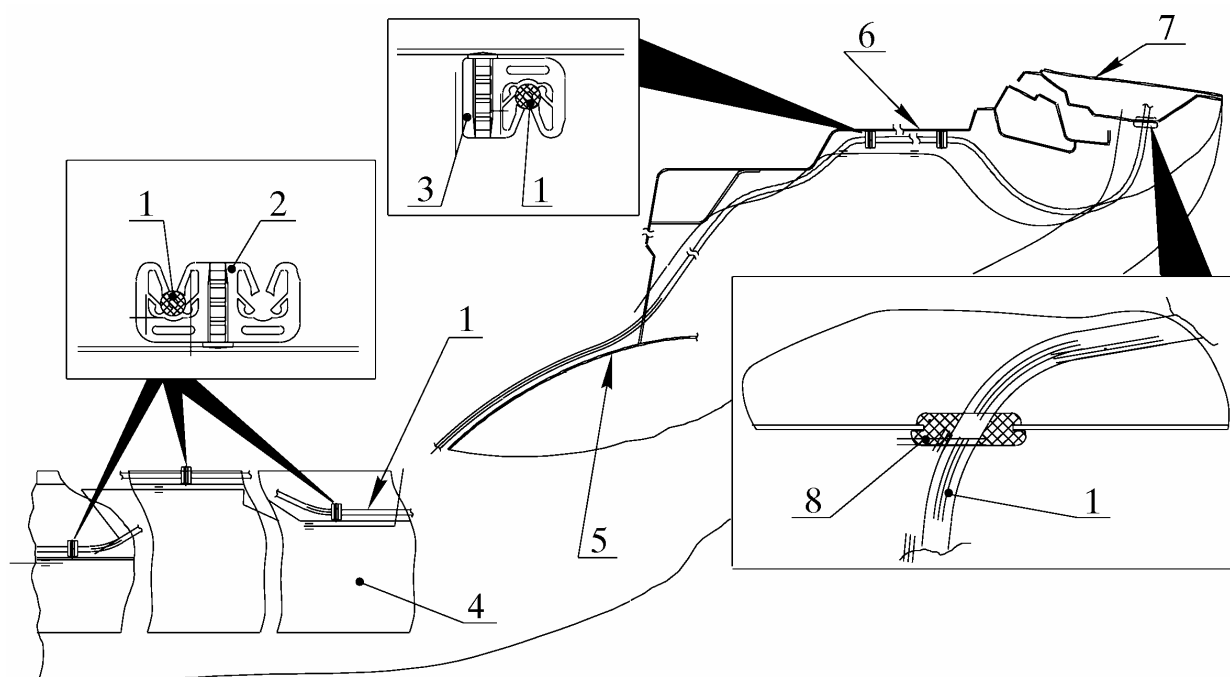

ТИ 37.102.25199.20075 от 17.05.2000	ГАЗ-3111, 31113	ЗАМКИ И ПРИВОДЫ ЗАМКОВ БАГАЖНИКА ПЕРЕДНИХ И ЗАДНИХ ДВЕРЕЙ. СНЯТИЕ-УСТАНОВКА	Лист	Листов
			11	41

3.14. Снять трос 3 (рис. 9) привода замка багажника, отсоединив наконечник 2 оболочки троса 3 и наконечник троса 3 от внутреннего привода 1.



Рис. 9. Отсоединение троса привода замка багажника от привода внутреннего:
1 - привод внутренний; 2 - наконечник оболочки троса; 3 - трос привода замка багажника



ТИ 37.102.25199.20075 от 17.05.2000	ГАЗ-3111, 31113	ЗАМКИ И ПРИВОДЫ ЗАМКОВ БАГАЖНИКА ПЕРЕДНИХ И ЗАДНИХ ДВЕРЕЙ. СНЯТИЕ-УСТАНОВКА	Лист 12	Листов 41

4. СНЯТИЕ ЗАМКОВ И ПРИВОДОВ ЗАМКОВ ПЕРЕДНИХ ДВЕРЕЙ

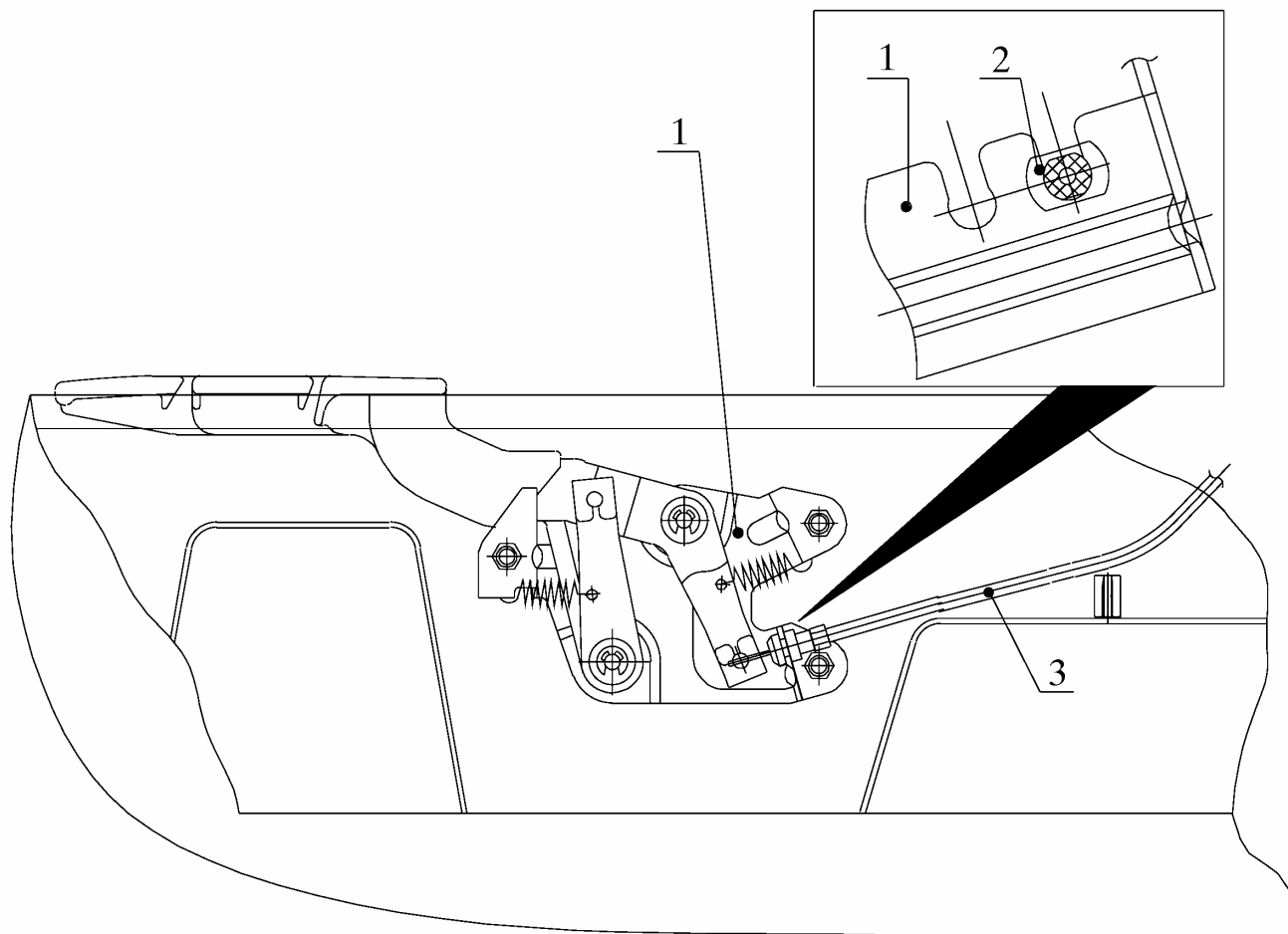
4.1. Снять замок и привод замка передней левой двери

4.1.1. Снять обивку передней левой двери

4.1.1.1. Снять пробку 3 (рис. 10) и панель 4 переключателей с ручки 1 левой подлокотника .

Отсоединить четыре колодки 6 жгута проводов от выключателей стеклоподъемников

(отвёртка типа ГОСТ 17199-88).

4.1.1.2. Снять ручку 1 левую подлокотника, вывинтив два винта 5

(отвертка типа ГОСТ 17199-88).

4.1.1.3. Отвинтить и снять наконечник 2 тяги выключения замка передней левой двери.



ТИ 37.102.25199.20075 от 17.05.2000	ГАЗ-3111, 31113	ЗАМКИ И ПРИВОДЫ ЗАМКОВ БАГАЖНИКА ПЕРЕДНИХ И ЗАДНИХ ДВЕРЕЙ. СНЯТИЕ-УСТАНОВКА	Лист	Листов
			13	41



Рис. 10. Снятие ручки подлокотника:

1 - ручка подлокотника; 2 - наконечник тяги выключения замка; 3 - пробка; 4 - панель переключателей; 5 - винты; 6 - колодка жгута проводов

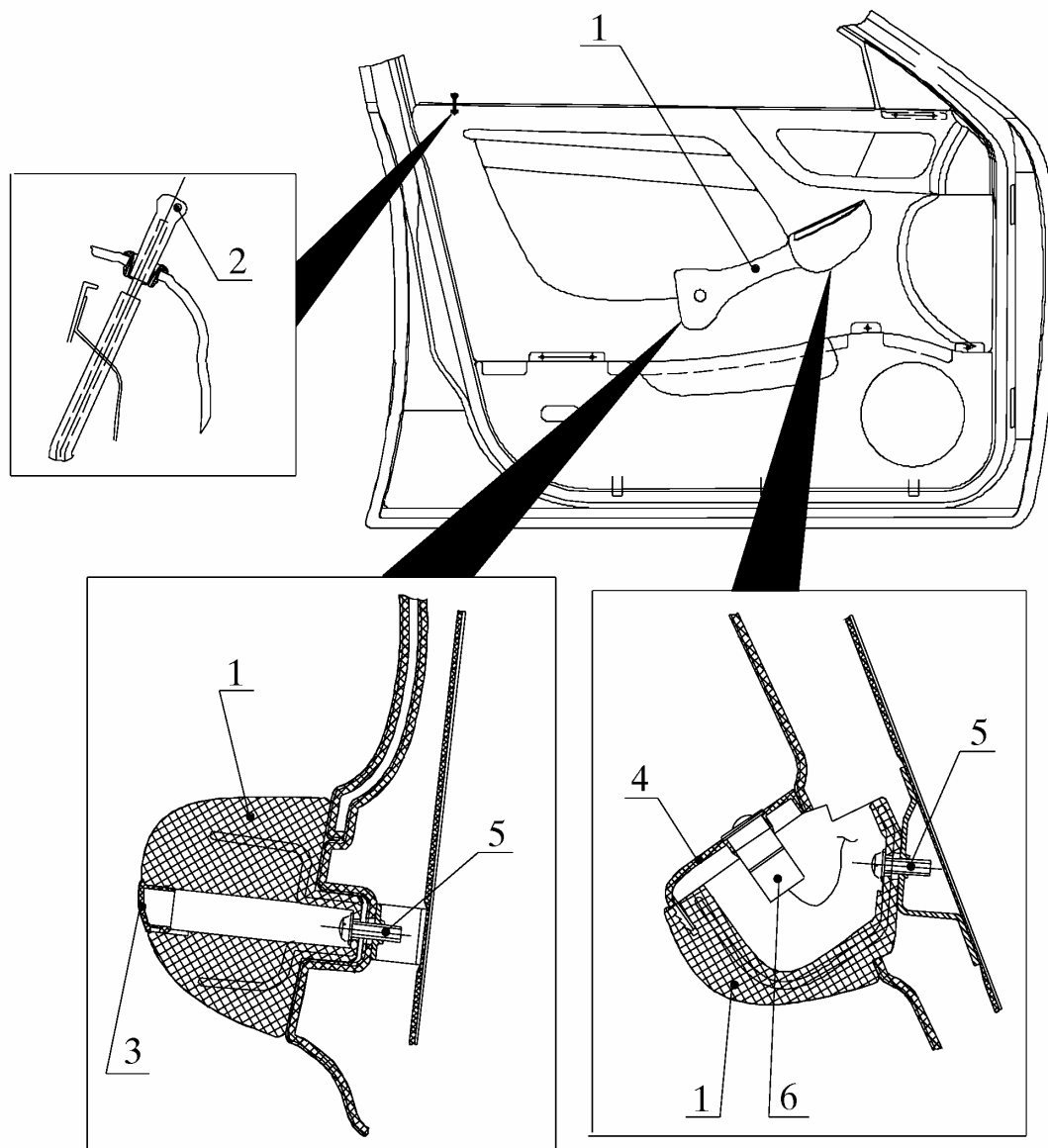

ТИ 37.102.25199.20075 от 17.05.2000	ГАЗ-3111, 31113	ЗАМКИ И ПРИВОДЫ ЗАМКОВ БАГАЖНИКА ПЕРЕДНИХ И ЗАДНИХ ДВЕРЕЙ. СНЯТИЕ-УСТАНОВКА	Лист	Листов
			14	41

4.1.1.4. Снять розетку 4 левую (рис. 11) внутреннего привода, отвинтив винт 3 и сняв гайкодержатель 5 с гайкой

(отвертка типа ГОСТ 17199-88).

4.1.1.5. Снять обивку 1 передней левой двери, освободив верхнюю кромку обивки из паза уплотнителя 2 с помощью оправки

(оправка технологическая).



Рис. 11. Снятие розетки внутреннего привода и обивки передней двери:

1 - обивка передней двери; 2 - уплотнитель стекла; 3 - винт; 4 - розетка внутреннего привода; 5 - гайкодержатель с гайкой

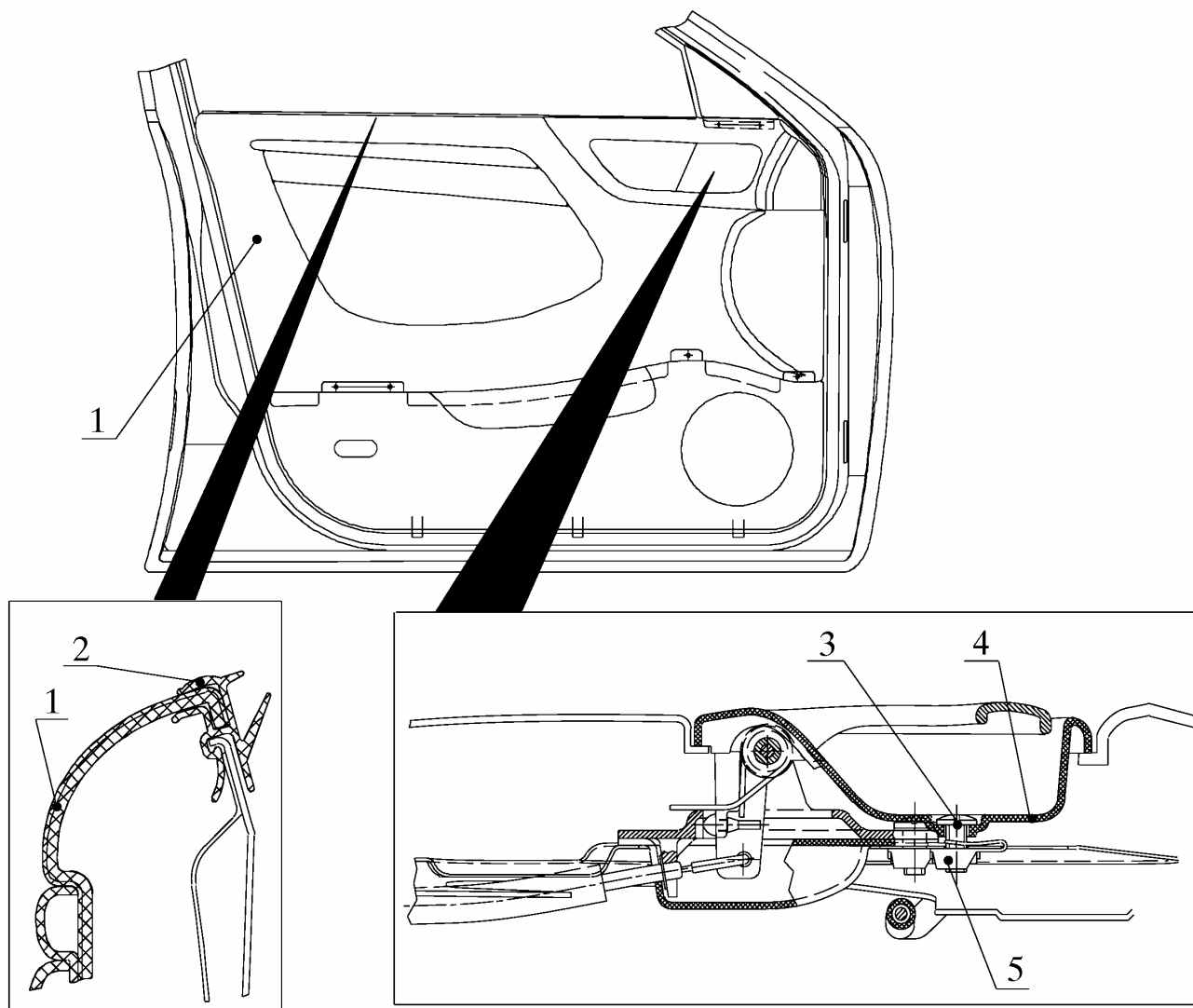

ТИ 37.102.25199.20075 от 17.05.2000	ГАЗ-3111, 31113	ЗАМКИ И ПРИВОДЫ ЗАМКОВ БАГАЖНИКА ПЕРЕДНИХ И ЗАДНИХ ДВЕРЕЙ. СНЯТИЕ-УСТАНОВКА	Лист 15	Листов 41

4.1.1.6. Снять кронштейн 3 верхний (рис. 12) ручки, отвинтив два болта 5 с шайбами 6 и сняв два гайкодержателя 7 с гайками

(головка 10, удлинитель и вороток из комплекта ключей типа 2336М-1 ГАРО).

4.1.1.7. Снять кронштейн 2 нижний ручки, отвинтив два болта 5 с шайбами 6 и сняв два гайкодержателя 7 с гайками

(головка 10, удлинитель и вороток из комплекта ключей типа 2336М-1 ГАРО).

4.1.1.8. Отклеить прокладку 1 уплотнительную до кармана 8 левого, освободив доступ во внутреннюю полость двери.



Рис. 12. Снятие кронштейнов ручки подлокотника и прокладки уплотнительной:
1 - прокладка уплотнительная; 2 - кронштейн нижний ручки; 3 - кронштейн верхний ручки; 4 - внутренняя панель двери; 5 - болт; 6 - шайба; 7 - гайкодержатель с гайкой; 8 - карман двери



ТИ 37.102.25199.20075 от 17.05.2000	ГАЗ-3111, 31113	ЗАМКИ И ПРИВОДЫ ЗАМКОВ БАГАЖНИКА ПЕРЕДНИХ И ЗАДНИХ ДВЕРЕЙ. СНЯТИЕ-УСТАНОВКА	Лист	Листов
			16	41

4.1.2. **Высвободить тягу 2** (рис. 13) внутреннего привода передней левой двери из двух скоб 7 её крепления.

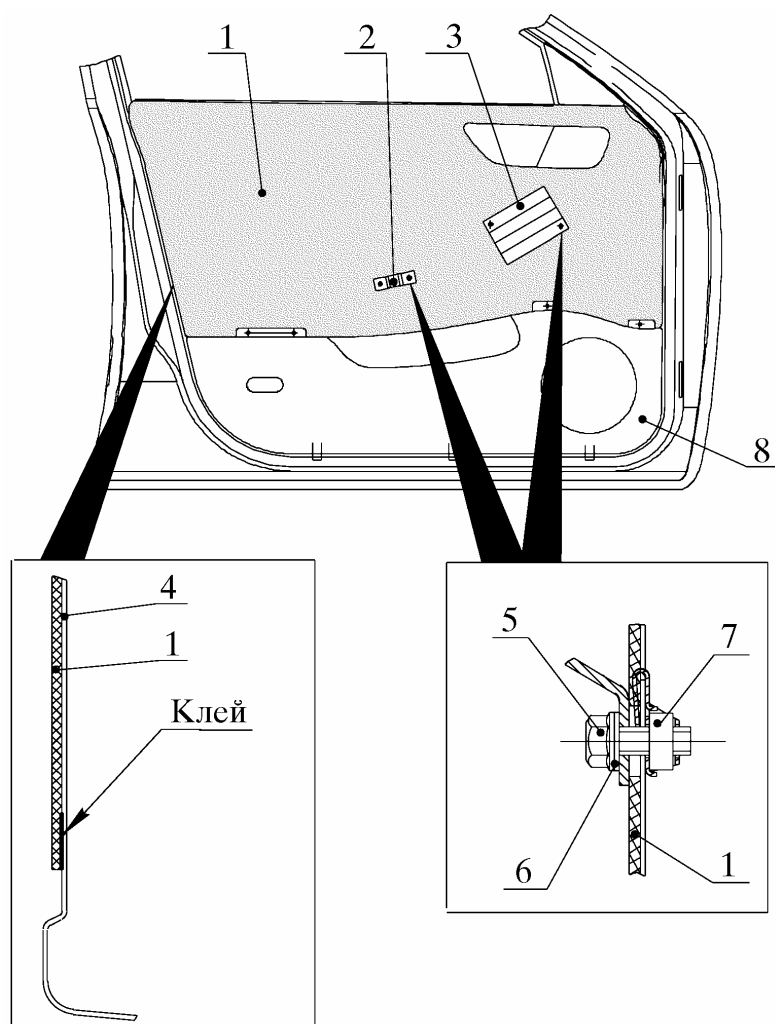
4.1.3. **Снять привод 1** внутренний левый замка с прокладкой 3, отвинтив два винта 4 с шайбами 5.

Отсоединить наконечник тяги 2 внутреннего привода от ручки внутреннего привода 1.

Снять два гайкодержателя 6 с гайками
(отвертка типа ГОСТ 17199-88).



Рис. 13. Снятие привода внутреннего замка передней левой двери:

1 - привод внутренний; 2 - тяга внутреннего привода; 3 - прокладка; 4 - винт; 5 - шайба;
6 - гайкодержатель с гайкой; 7 – скоба

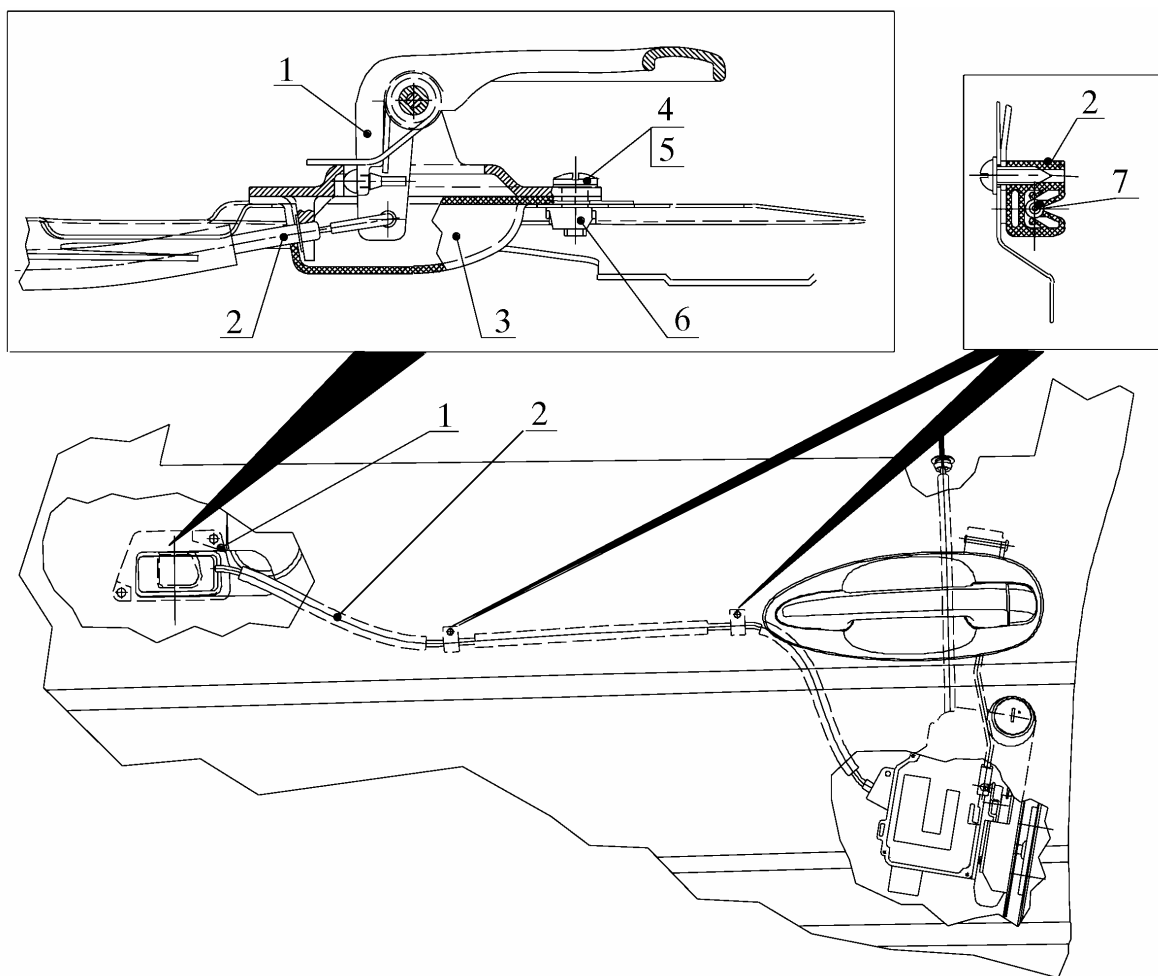

ТИ 37.102.25199.20075 от 17.05.2000	ГАЗ-3111, 31113	ЗАМКИ И ПРИВОДЫ ЗАМКОВ БАГАЖНИКА ПЕРЕДНИХ И ЗАДНИХ ДВЕРЕЙ. СНЯТИЕ-УСТАНОВКА	Лист 17	Листов 41

4.1.4. Снять выключатель 1 (рис. 14) замка 4 двери, **вывинтив** на три - четыре оборота (ослабить затяжку) **винт** 2 держателя 3 выключателя замка, сняв держатель 3 (отвертка типа ГОСТ 17199-88).



Рис. 14. Снятие выключателя замка
передней левой двери:

1 - выключатель замка; 2 - винт; 3 - держа-
тель выключателя; 4 - замок передней двери
левый

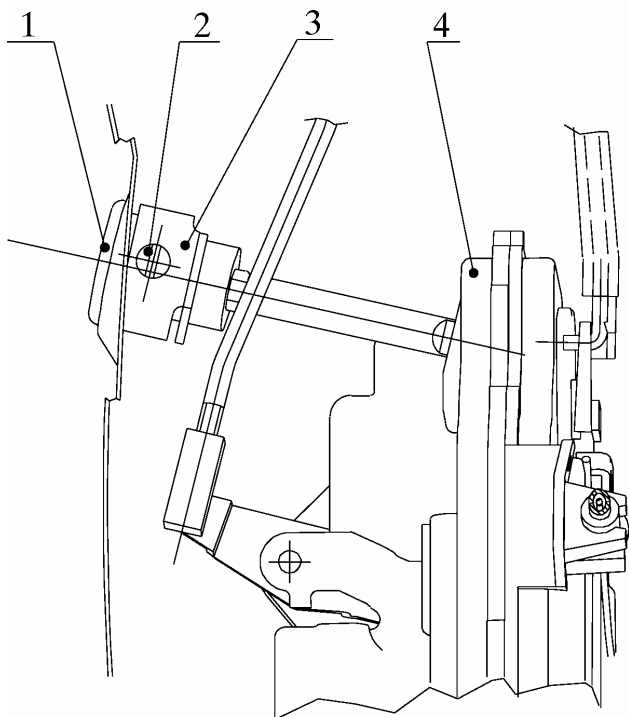

ТИ 37.102.25199.20075 от 17.05.2000	ГАЗ-3111, 31113	ЗАМКИ И ПРИВОДЫ ЗАМКОВ БАГАЖНИКА ПЕРЕДНИХ И ЗАДНИХ ДВЕРЕЙ. СНЯТИЕ-УСТАНОВКА	Лист 18	Листов 41

4.1.5. Отсоединить наконечник 2 (рис. 15) тяги наружной ручки от ротора замка 1 (отвертка типа ГОСТ 17199-88).



Рис. 15. Отсоединение наконечника тяги наружной ручки от ротора замка:

1 - замок передней двери левый; 2 - наконечник тяги наружной ручки; 3 - тяга наружной ручки

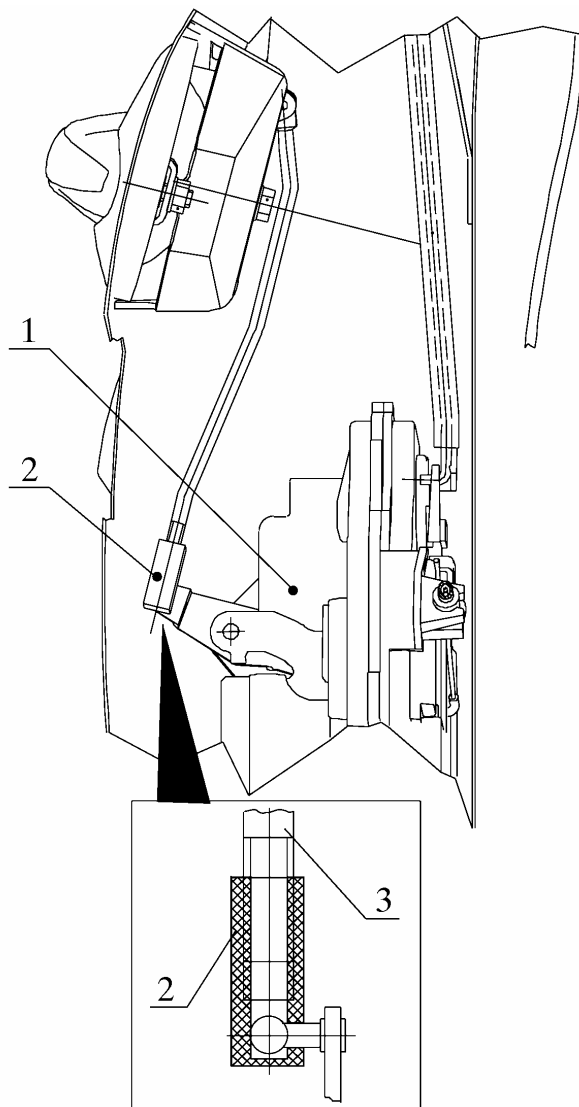

ТИ 37.102.25199.20075 от 17.05.2000	ГАЗ-3111, 31113	ЗАМКИ И ПРИВОДЫ ЗАМКОВ БАГАЖНИКА ПЕРЕДНИХ И ЗАДНИХ ДВЕРЕЙ. СНЯТИЕ-УСТАНОВКА	Лист	Листов
			19	41

4.1.6. **Отсоединить колодку 4** (рис.16) жгута проводов от замка 3.

4.1.7. **Снять замок 3** с тягой 1 выключения замка передней двери с чехлом и тягой 2 внутреннего привода в сборе, отвинтив два винта 5
(отвертка типа ГОСТ 17199-88).

4.1.8. **Отсоединить тягу 1** с чехлом и тягу 2 от замка.



Рис. 16. Снятие замка передней левой двери :

1 - тяга выключения замка передней двери; 2 - тяга внутреннего привода; 3 - замок передней двери; 4 - колодка жгута проводов; 5 - винты

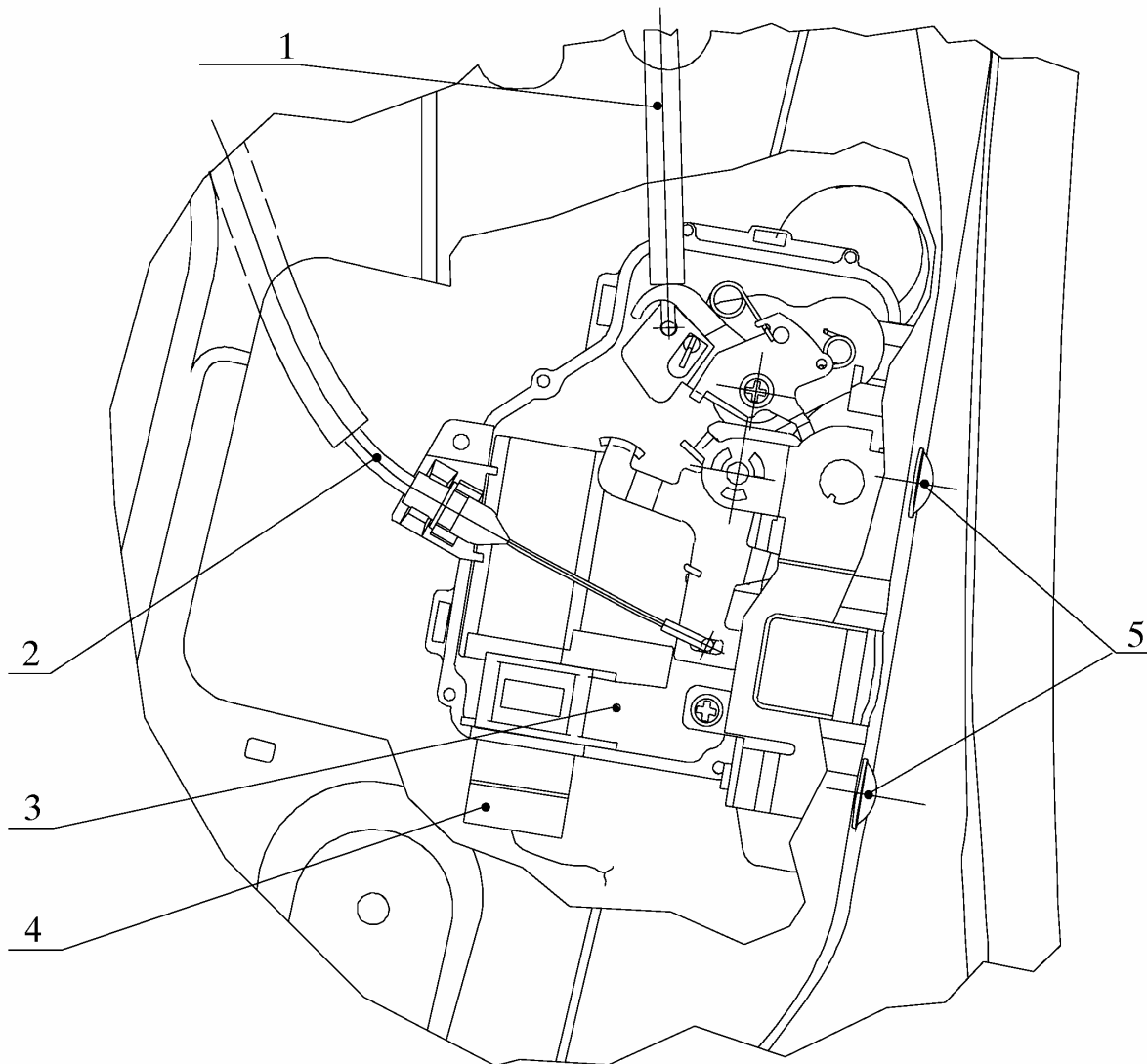

ТИ 37.102.25199.20075 от 17.05.2000	ГАЗ-3111, 31113	ЗАМКИ И ПРИВОДЫ ЗАМКОВ БАГАЖНИКА ПЕРЕДНИХ И ЗАДНИХ ДВЕРЕЙ. СНЯТИЕ-УСТАНОВКА	Лист	Листов
			20	41

4.1.9. Снять ручку 1 (рис. 17) наружную переднюю дверь левую, отвинтив гайку 5 с шайбой 6 и болт 3 с шайбой 4, сняв скобу 2 крепления ручки левой (головка 10, удлинитель и вороток из комплекта ключей типа 2336М-1 ГАРО).



Рис. 17. Снятие ручки наружной передней двери:

1 - ручка наружная передней двери левая; 2 - скоба крепления ручки; 3 - болт; 4 - шайба; 5 - гайка; 6 - шайба

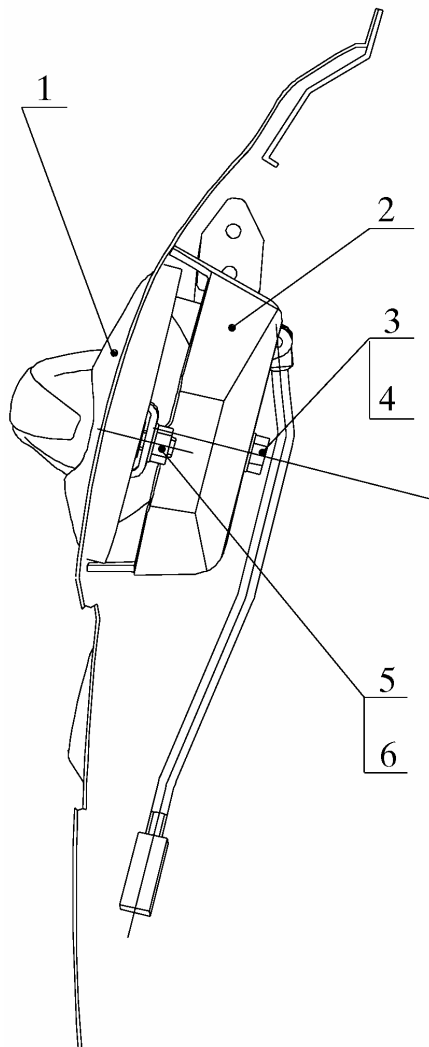

ТИ 37.102.25199.20075 от 17.05.2000	ГАЗ-3111, 31113	ЗАМКИ И ПРИВОДЫ ЗАМКОВ БАГАЖНИКА ПЕРЕДНИХ И ЗАДНИХ ДВЕРЕЙ. СНЯТИЕ-УСТАНОВКА	Лист 21	Листов 41

4.1.10. Снять шип 1 (рис.18) фиксатора двери, отвинтив два винта (отвертка типа ГОСТ 17199-88).

4.2. Снять замок и привод замка передней правой двери по п. 4.1.



Рис. 18. Снятие фиксатора передней левой двери:

1 - фиксатор; 2 - винт

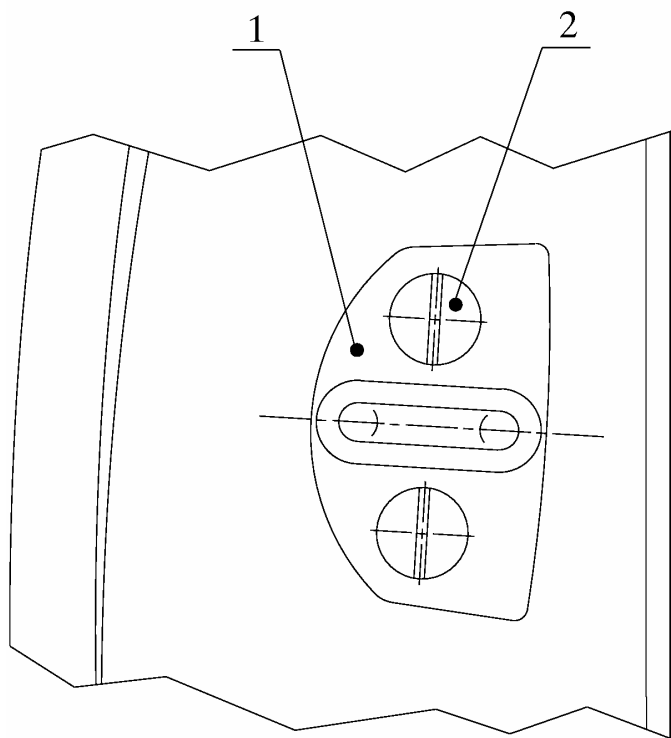

ТИ 37.102.25199.20075 от 17.05.2000	ГАЗ-3111, 31113	ЗАМКИ И ПРИВОДЫ ЗАМКОВ БАГАЖНИКА ПЕРЕДНИХ И ЗАДНИХ ДВЕРЕЙ. СНЯТИЕ-УСТАНОВКА	Лист	Листов
			22	41

5. СНЯТИЕ ЗАМКОВ И ПРИВОДОВ ЗАМКОВ ЗАДНИХ ДВЕРЕЙ

5.1. Снять замок и приводы замка задней левой двери

5.1.1. Снять обивку задней левой двери по п. 4.1.

5.1.2. Высвободить тягу 2 (рис. 19) внутреннего привода 1 задней двери из двух скоб 7 её крепления.

5.1.3. Снять привод 1 внутренний левый замка с прокладкой 3, отвинтив два винта 4 с шайбами 5.

Отсоединить наконечник тяги 2 внутреннего привода от ручки внутреннего привода 1.

Снять два гайкодержателя 6 с гайками

(отвертка типа ГОСТ 17199-88).



Рис. 19. Снятие привода внутреннего задней двери:

1 - привод внутренний; 2 - тяга внутреннего привода; 3 - прокладка; 4 - винт; 5 - шайба; 6 - гайкодержатель с гайкой; 7 - скоба

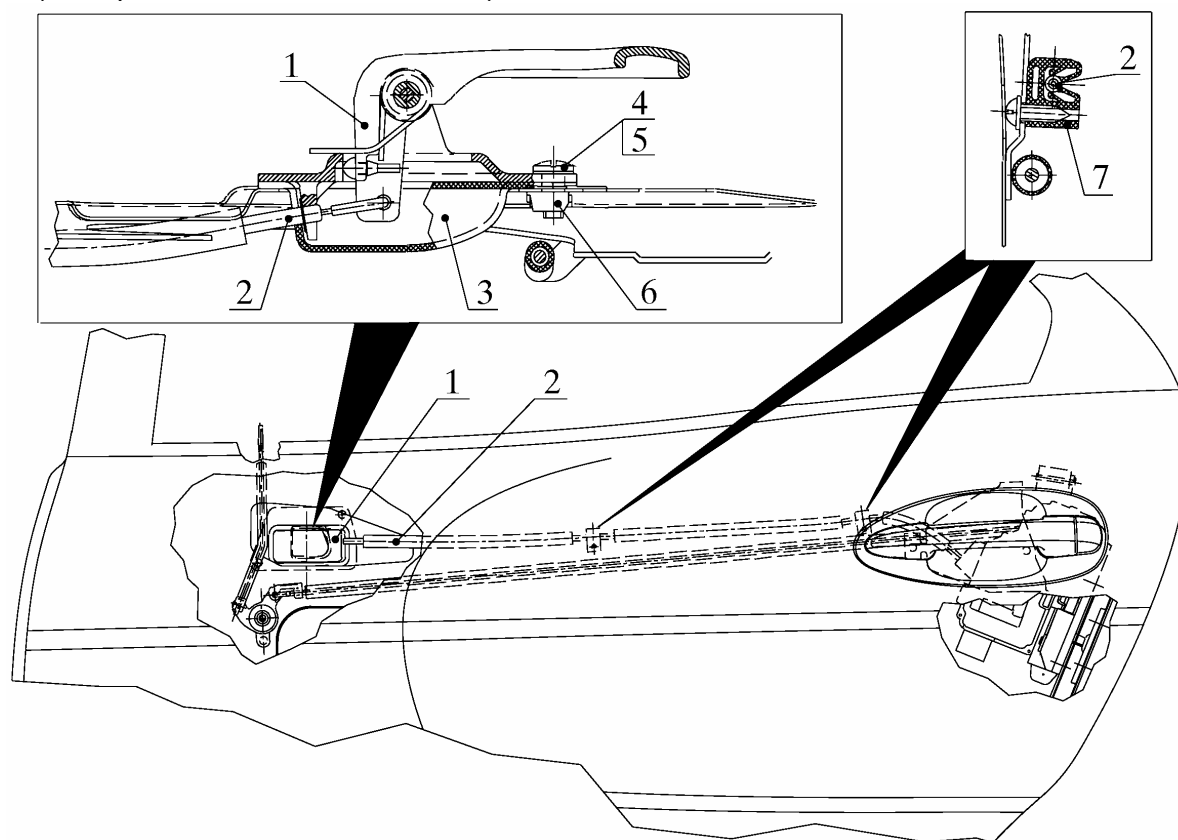

ТИ 37.102.25199.20075 от 17.05.2000	ГАЗ-3111, 31113	ЗАМКИ И ПРИВОДЫ ЗАМКОВ БАГАЖНИКА ПЕРЕДНИХ И ЗАДНИХ ДВЕРЕЙ. СНЯТИЕ-УСТАНОВКА	Лист	Листов
			23	41

5.1.4. Отсоединить тягу 4 промежуточную (рис. 20) выключения замка задней двери от рычага 3 тяг выключения замка задней двери, расфиксировав зажим 5 тяги.

5.1.5. Снять ось 9 рычага тяг, рычаг 3 тяг выключения замка задней двери в сборе с тягой 1 выключения замка задней правой двери и кронштейн 8 рычага тяг, отвинтив гайку 6 с шайбой 7 и вынув болт 10.

Отсоединить тягу 1 от рычага 3 тяг, расфиксировав зажим 2 тяги
(головка 10, удлинитель и вороток из комплекта ключей типа 2336М-1 ГАРО).



Рис. 20. Снятие рычага тяг задней двери:

1 - тяга выключения замка задней двери; 2 - зажим тяги; 3 - рычаг тяг выключения замка задней двери; 4 - тяга промежуточная; 5 - зажим тяги; 6 - гайка; 7 - шайба; 8 - кронштейн рычага тяг; 9 - ось рычага тяг; 10 - болт

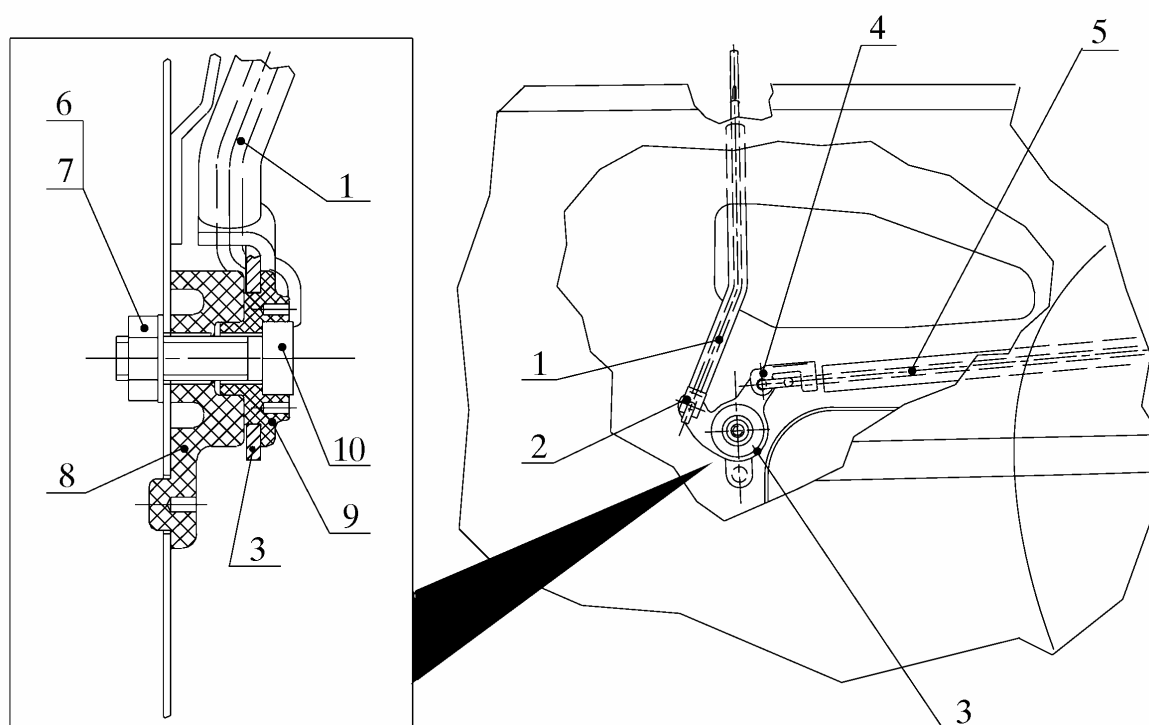

ТИ 37.102.25199.20075 от 17.05.2000	ГАЗ-3111, 31113	ЗАМКИ И ПРИВОДЫ ЗАМКОВ БАГАЖНИКА ПЕРЕДНИХ И ЗАДНИХ ДВЕРЕЙ. СНЯТИЕ-УСТАНОВКА	Лист	Листов
			24	41

5.1.6. Отсоединить колодку 5 (рис. 21) от замка 2.

5.1.7. Снять замок 2 (рис. 21) с тягой 1 внутреннего привода замка двери и тягой 4 промежуточной в сборе, отвинтив два винта 3.

Отсоединить колодку 5 жгута проводов от замка
(отвертка типа ГОСТ 17199-88).

5.1.8. Отсоединить тягу 1 и тягу 4 от замка 2.



Рис. 21. Снятие замка задней двери:

1 - тяга внутреннего привода; 2 - замок задней двери; 3 - винты; 4 - тяга промежуточная;
5 - колодка жгута проводов

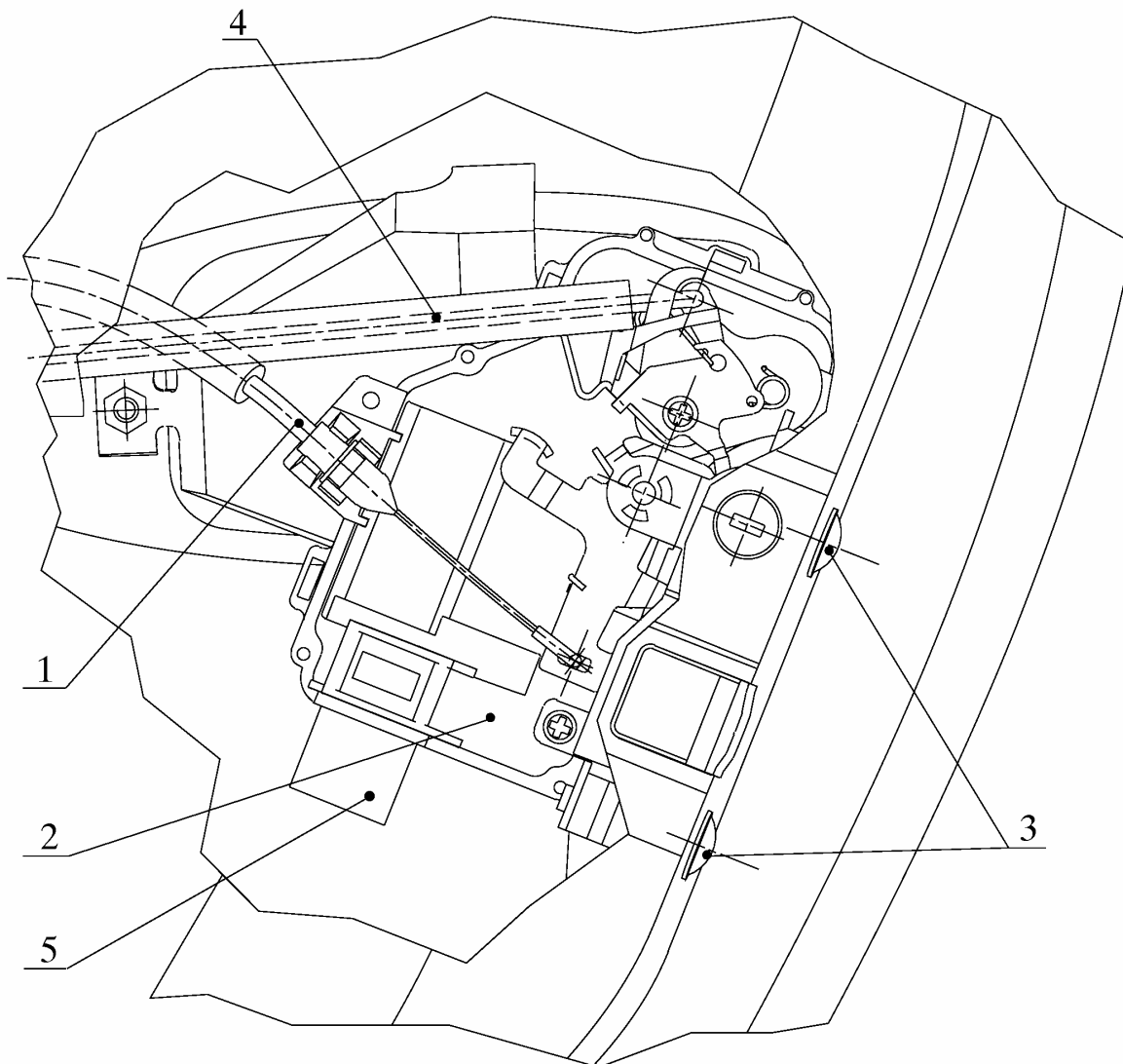

ТИ 37.102.25199.20075 от 17.05.2000	ГАЗ-3111, 31113	ЗАМКИ И ПРИВОДЫ ЗАМКОВ БАГАЖНИКА ПЕРЕДНИХ И ЗАДНИХ ДВЕРЕЙ. СНЯТИЕ-УСТАНОВКА	Лист 25	Листов 41

5.1.9. Снять ручку 1 (рис. 22) наружную задней двери левую, отвинтив гайку 5 с шайбой 6 и болт 2 с шайбой 3, сняв скобу 4 крепления ручки
(головка 10, удлинитель и вороток из комплекта ключей типа 2336М-1 ГАРО).



Рис. 22. Снятие ручки наружной задней двери:

1 - ручка наружная задней двери; 2 - болт; 3 - шайба; 4 - скоба крепления ручки;
5 - гайка; 6 - шайба

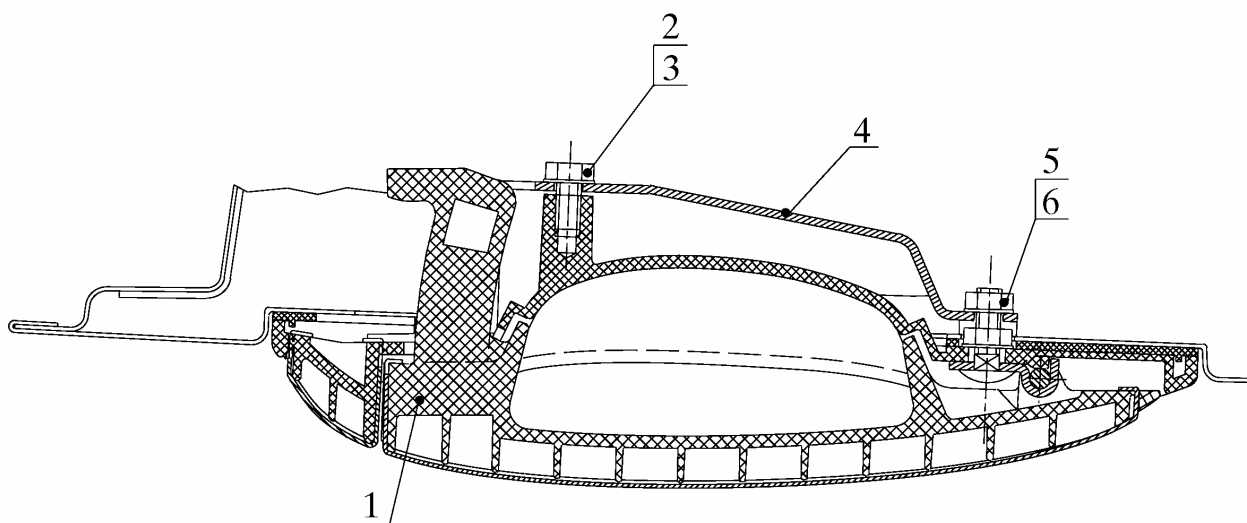

ТИ 37.102.25199.20075 от 17.05.2000	ГАЗ-3111, 31113	ЗАМКИ И ПРИВОДЫ ЗАМКОВ БАГАЖНИКА ПЕРЕДНИХ И ЗАДНИХ ДВЕРЕЙ. СНЯТИЕ-УСТАНОВКА	Лист 26	Листов 41

5.1.9. Снять шип 1 (рис. 23) фиксатора двери, отвинтив два винта 2 (отвертка типа ГОСТ 17199-88).

5.1.10. Снять замок и привод замка задней двери правый по п. 5.1.



Рис. 23. Снятие шипа фиксатора двери:

1 - шип фиксатора двери; 2 - винт

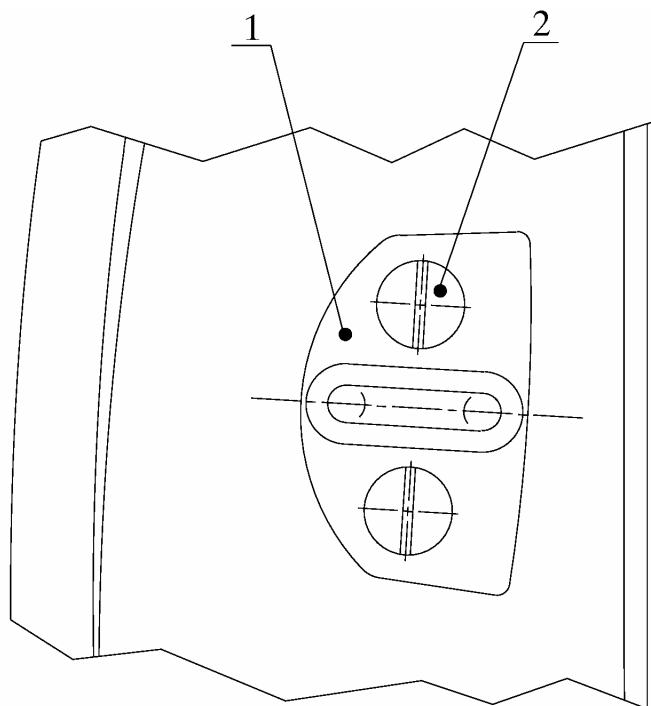

ТИ 37.102.25199.20075 от 17.05.2000	ГАЗ-3111, 31113	ЗАМКИ И ПРИВОДЫ ЗАМКОВ БАГАЖНИКА ПЕРЕДНИХ И ЗАДНИХ ДВЕРЕЙ. СНЯТИЕ-УСТАНОВКА	Лист 27	Листов 41

6. УСТАНОВКА ЗАМКА И ПРИВОДА ЗАМКА БАГАЖНИКА

6.1. Установить замок и привод замка багажника по пп. 3.1.2 и 3.3 - 3.14 в последовательности, обратной снятию, при этом руководствоваться следующими техническими требованиями:

1) три болта 2 (рис. 24) крепления замка 1 багажника затянуть с моментом от 4,8 до 7,8 Н.м (0,5 - 0,8 кгс.м)

(головка 10, удлинитель и вороток из комплекта ключей типа 2336М-1 ГАРО, ключ динамометрический с головкой 10);



Рис. 24. Установка замка багажника:
1 - замок багажника; 2 - болт; 3 - шайба



ТИ 37.102.25199.20075 от 17.05.2000	ГАЗ-3111, 31113	ЗАМКИ И ПРИВОДЫ ЗАМКОВ БАГАЖНИКА ПЕРЕДНИХ И ЗАДНИХ ДВЕРЕЙ. СНЯТИЕ-УСТАНОВКА	Лист 28	Листов 41

2) проверить положение наконечника 1 (рис. 25) и произвести регулировку зазора А между наконечником 1 троса 4 привода замка 3 багажника и нажимным рычагом 2 замка багажника, который должен быть от 1 до 5 мм. Регулировку зазора А произвести перестановкой наконечника 5 оболочки троса 4 привода замка багажника в скобе его крепления на замке

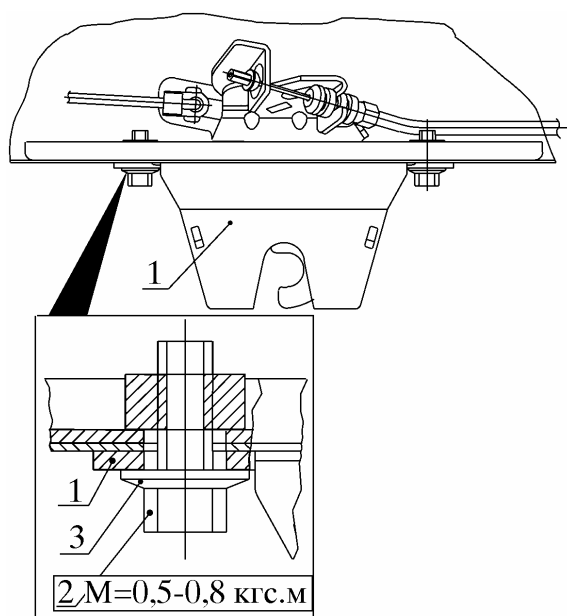
(линейка типа ГОСТ 427-75);



Рис. 25. Регулировка зазора между наконечником троса привода замка багажника и нажимным рычагом замка багажника:

1 - наконечник троса; 2 - нажимной рычаг; 3 - замок багажника; 4 - трос привода замка багажника; 5 - наконечник оболочки троса

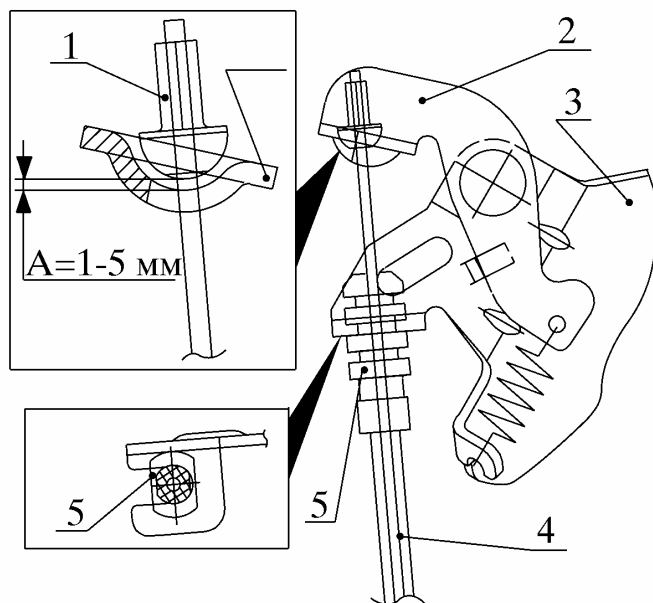

ТИ 37.102.25199.20075 от 17.05.2000	ГАЗ-3111, 31113	ЗАМКИ И ПРИВОДЫ ЗАМКОВ БАГАЖНИКА ПЕРЕДНИХ И ЗАДНИХ ДВЕРЕЙ. СНЯТИЕ-УСТАНОВКА	Лист	Листов
			29	41

3) два болта 2 (рис. 26) крепления защелки 1 замка багажника затянуть с моментом от 11,8 до 17,6 Н.м (1,2 - 1,8 кгс.м)

(головка 12, удлинитель и вороток из комплекта ключей типа 2336М-1 ГАРО, ключ динамометрический с головкой 12).



Рис. 26. Установка защелки замка багажника:

1 - защелка замка багажника; 2 - болт; 3 - шайба пружинная

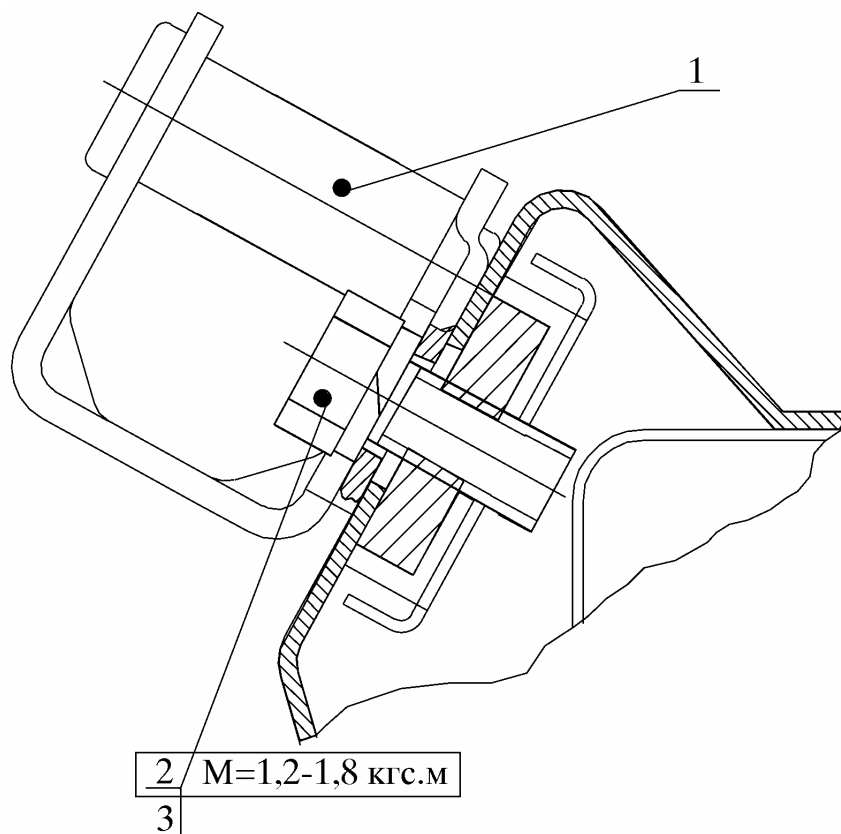

ТИ 37.102.25199.20075 от 17.05.2000	ГАЗ-3111, 31113	ЗАМКИ И ПРИВОДЫ ЗАМКОВ БАГАЖНИКА ПЕРЕДНИХ И ЗАДНИХ ДВЕРЕЙ. СНЯТИЕ-УСТАНОВКА	Лист 30	Листов 41
--	--------------------	---	------------	--------------

6.2. Проверить работу замка и привода замка багажника

6.2.1. Проверить работу замка и привода замка при открытой крышке багажника

6.2.1.1. Нажать отверткой на кулачок 6 (рис. 27) до щелчка (положение «замок заперт»). Собачка 4 должна надёжно удерживать кулачок 6
(отвертка типа ГОСТ 17199-88).

6.2.1.2. Вставить ключ в цилиндр привода 3 замка багажника и повернуть его по часовой стрелке, тяга 2 привода замка багажника выводит собачку 4 из зацепления с кулачком 6, кулачок должен повернуться по стрелке С до упора.

При необходимости произвести регулировку длины тяги 2 привода замка багажника, отсоединив наконечник 1 от привода 3 замка багажника и навинчивая или свинчивая наконечник 1 на тяге 2 привода замка уменьшая или увеличивая его длину
(отвертка типа ГОСТ 17199-88).

6.2.1.3. Вынуть ключ из цилиндра привода 3.

Ключ должен выниматься из привода 3 только при вертикальном положении ключевины.

6.2.1.4. Переместить ручку 7 внутреннего привода по стрелке Б, нажимной рычаг 8 замка 5 выводит собачку 4 из зацепления с кулачком 6. Кулачок 6 поворачивается по стрелке С до упора.

Под действием пружин ручка 7 внутреннего привода, трос привода замка багажника, нажимной рычаг 8 замка багажника должны возвращаться в исходное положение.



ТИ 37.102.25199.20075 от 17.05.2000	ГАЗ-3111, 31113	ЗАМКИ И ПРИВОДЫ ЗАМКОВ БАГАЖНИКА ПЕРЕДНИХ И ЗАДНИХ ДВЕРЕЙ. СНЯТИЕ-УСТАНОВКА	Лист 31	Листов 41



Рис. 27. Проверка работы замка и привода замка багажника:

1 - наконечник тяги замка; 2 - тяга привода замка багажника; 3 - привод замка багажника; 4 - собачка; 5 - замок багажника; 6 - кулачок; 7 - ручка внутреннего привода; 8 - нажимной рычаг

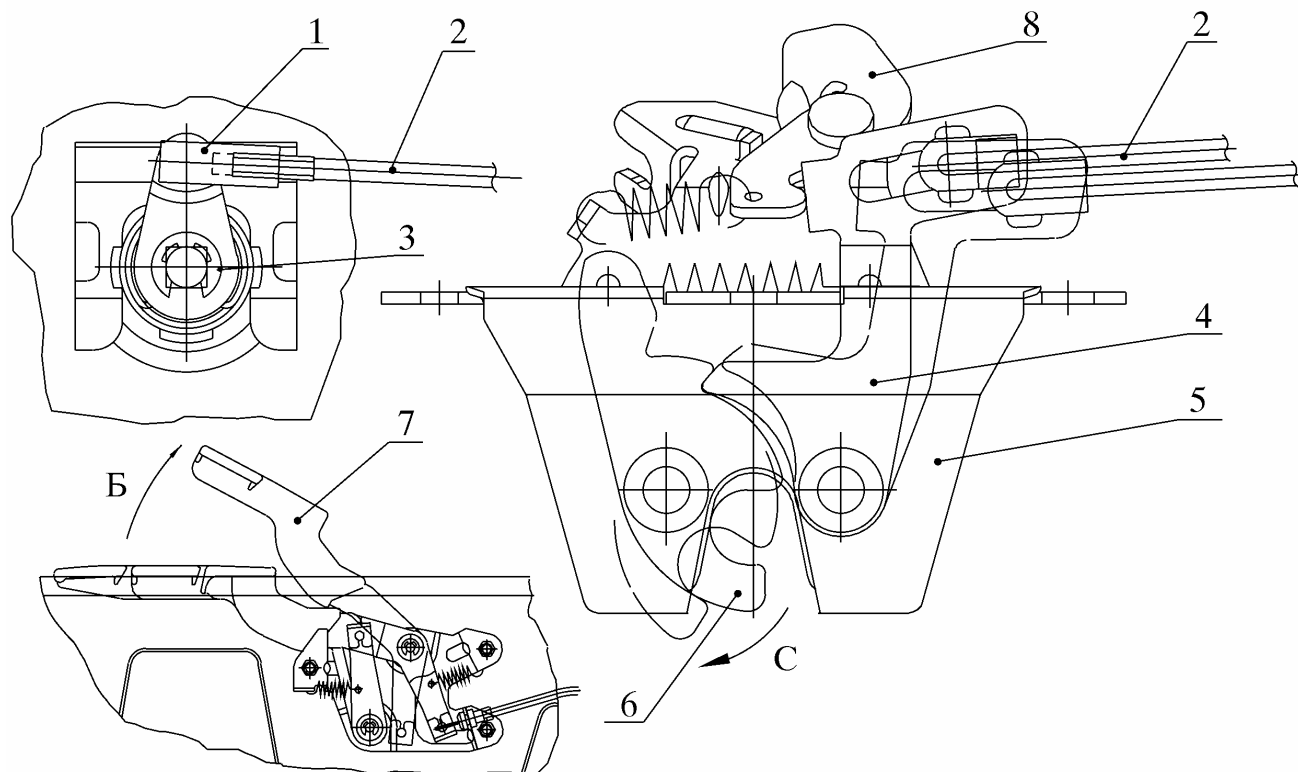

ТИ 37.102.25199.20075 от 17.05.2000	ГАЗ-3111, 31113	ЗАМКИ И ПРИВОДЫ ЗАМКОВ БАГАЖНИКА ПЕРЕДНИХ И ЗАДНИХ ДВЕРЕЙ. СНЯТИЕ-УСТАНОВКА	Лист	Листов
			32	41

6.2.2. Закрывать крышку багажника.

Защелка 3 (рис. 28) должна свободно входить в прорезь замка 1 багажника и переводить кулачок 2 замка из положения «открыто» в положение «закрыто», как показано на рис. 28.

При необходимости произвести регулировку положения защелки 3, отвинтив на три - четыре оборота (ослабить крепление) два болта 4, установив защелку 3 так, чтобы она свободно входила в прорезь замка, и затянув два болта 4 крепления защелки 3 с моментом от 11,8 до 17,6 Н.м (1,2-1,8 кгс.м)

(головка 12, удлинитель и вороток из комплекта ключей типа 2336М-1 ГАРО, ключ динамометрический с головкой 12).

6.2.3. Проверить работу замка и привода замка при закрытой крышке багажника по пп. 6.2.1.2 - 6.2.1.4.

6.3. Установить обивку заднюю багажника и заглушку на внутреннюю панель крышки багажника по пп. 3.1.1 и 3.2 в последовательности, обратной снятию.

6.4. Предъявить автомобиль для контроля качества.



Рис. 28. Регулировка положения защелки замка багажника:

1 - замок багажника; 2 - кулачок; 3 - защелка замка багажника; 4 - болт; 5 - шайба

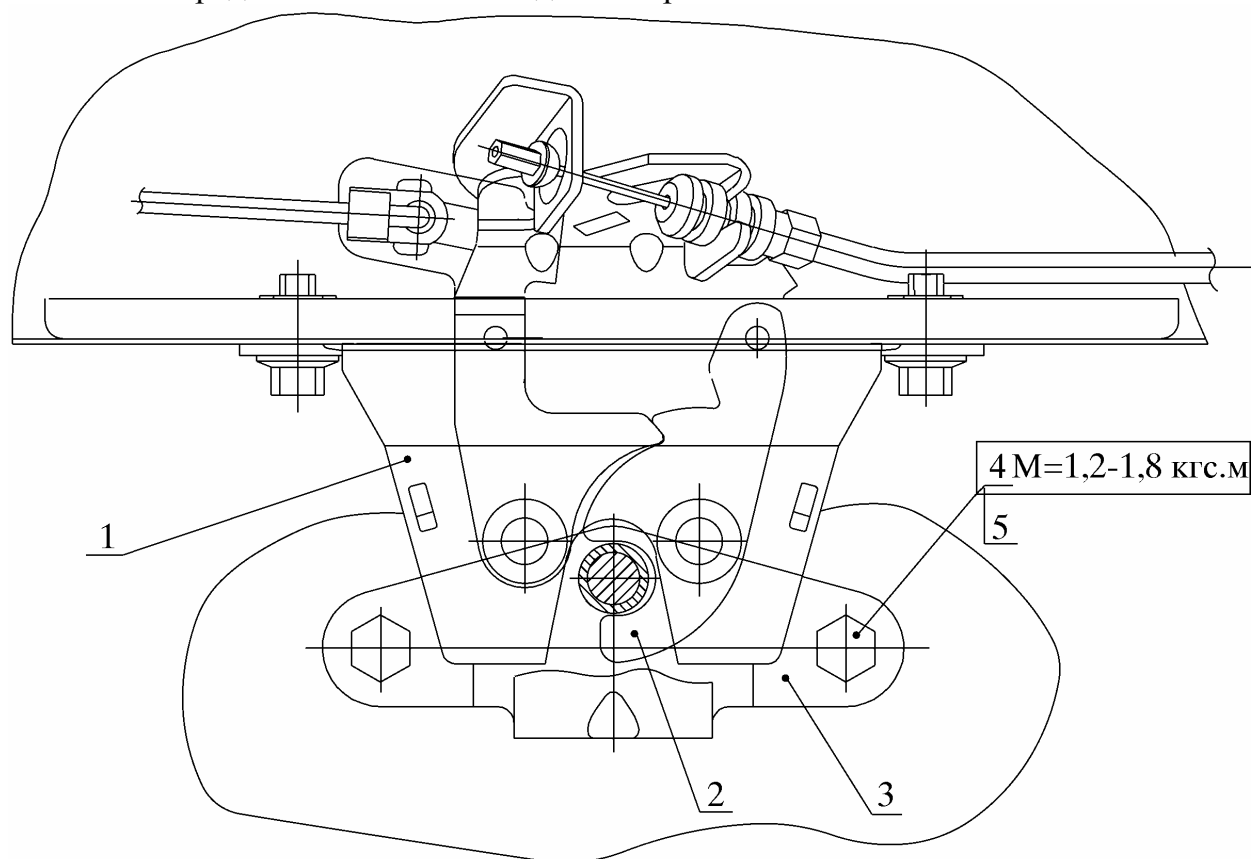

ТИ 37.102.25199.20075 от 17.05.2000	ГАЗ-3111, 31113	ЗАМКИ И ПРИВОДЫ ЗАМКОВ БАГАЖНИКА ПЕРЕДНИХ И ЗАДНИХ ДВЕРЕЙ. СНЯТИЕ-УСТАНОВКА	Лист 33	Листов 41

7. УСТАНОВКА ЗАМКОВ И ПРИВОДА ЗАМКОВ ПЕРЕДНИХ ДВЕРЕЙ

7.1. Установить замок и привод замка передней левой двери по пп. 4.1.2 - 4.1.10 в последовательности, обратной снятию, при этом руководствоваться следующими техническими требованиями:

1) два винта 2 (рис. 29) крепления замка 1 к двери 3 затянуть с моментом, обеспечивающим неподвижность замка

(отвертка типа ГОСТ 17199-88);

2) два винта 2 (рис. 30) крепления внутреннего привода 1 к внутренней панели двери затянуть с моментом, обеспечивающим неподвижность привода

(отвертка типа ГОСТ 17199-88);



Рис. 29. Установка замка передней левой двери:

1 - замок двери; 2 - винт; 3 - дверь



ТИ 37.102.25199.20075 от 17.05.2000	ГАЗ-3111, 31113	ЗАМКИ И ПРИВОДЫ ЗАМКОВ БАГАЖНИКА ПЕРЕДНИХ И ЗАДНИХ ДВЕРЕЙ. СНЯТИЕ-УСТАНОВКА	Лист 34	Листов 41

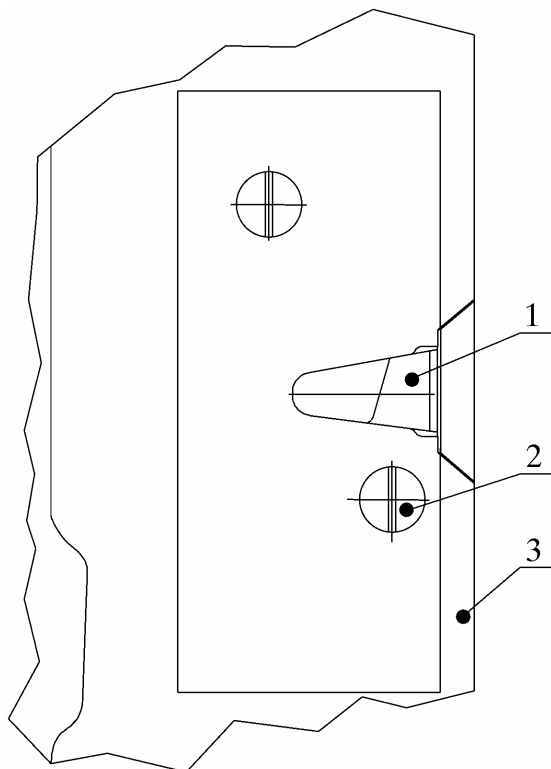

Рис. 30. Установка внутреннего привода передней левой двери:

1 - внутренний привод; 2 - винт; 3 - шайба; 4 - гайкодержатель с гайкой; 5 - прокладка; 6 - тяга внутреннего привода

3) два винта 1 (рис. 31) крепления шипа 2 фиксатора двери к стойке 3 кузова затянуть с моментом, обеспечивающим неподвижность шипа
(отвертка типа ГОСТ 17199-88);

4) болт 4 (рис. 32) и гайку 1 крепления наружной ручки 6 к наружной панели двери затянуть с моментом, обеспечивающим неподвижность ручки
(головка 10, удлинитель и вороток из комплекта ключей типа 2336М-1ГАРО).

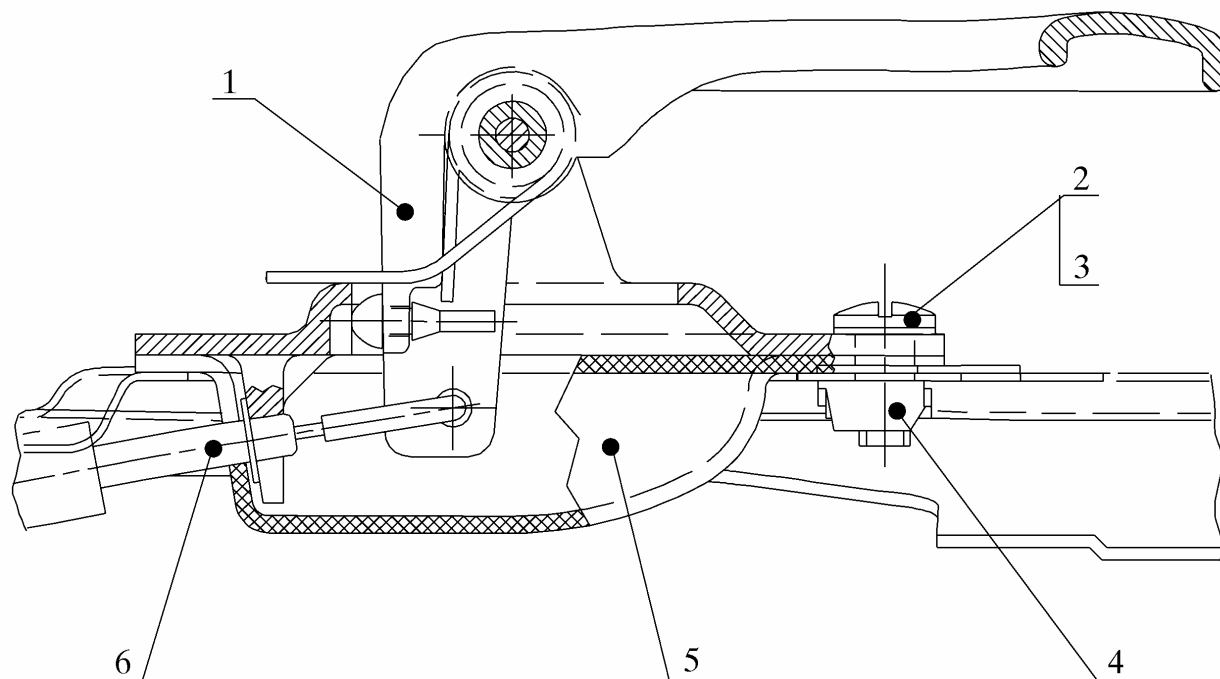

ТИ 37.102.25199.20075 от 17.05.2000	ГАЗ-3111, 31113	ЗАМКИ И ПРИВОДЫ ЗАМКОВ БАГАЖНИКА ПЕРЕДНИХ И ЗАДНИХ ДВЕРЕЙ. СНЯТИЕ-УСТАНОВКА	Лист 35	Листов 41



Рис. 31. Установка шипа фиксатора передней левой двери:
1 - винт; 2 - шип фиксатора; 3 - стойка кузова



Рис. 32. Установка наружной ручки передней левой двери:
1 - гайка; 2 - шайба; 3 - скоба; 4 - болт; 5 - шайба; 6 - ручка наружная передней левой двери

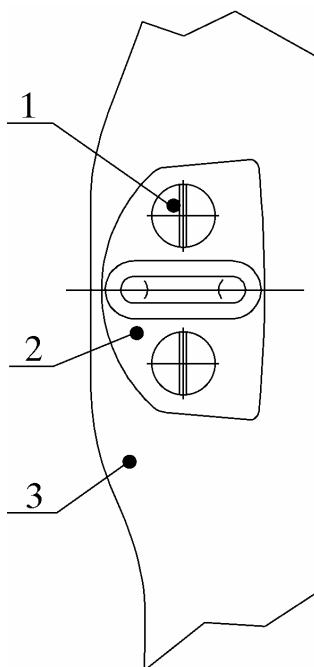

ТИ 37.102.25199.20075 от 17.05.2000	ГАЗ-3111, 31113	ЗАМКИ И ПРИВОДЫ ЗАМКОВ БАГАЖНИКА ПЕРЕДНИХ И ЗАДНИХ ДВЕРЕЙ. СНЯТИЕ-УСТАНОВКА	Лист 36	Листов 41

7.2. Проверить работу замка и привода замка передней левой двери

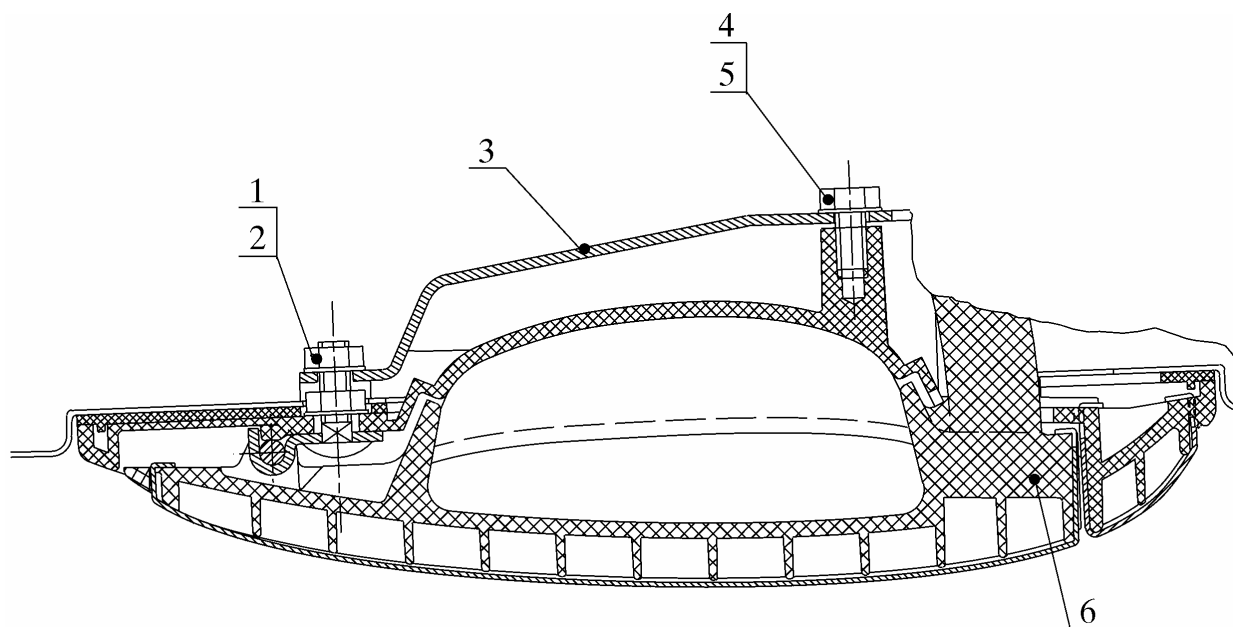
7.2.1. Нажать наружную ручку 3 (рис. 33) до упора.

Ротор замка 9 должен переместиться до упора.

7.2.2. Отпустить наружную ручку 3.

Наружная ручка 3 под действием пружины должна возвратиться в исходное положение.

Заедание наружной ручки 3 не допускается.

7.2.3. Нажать ручку внутреннего привода 1 до упора.

Ротор замка 9 должен переместиться до упора.

7.2.4. Отпустить ручку внутреннего привода 1.

Ручка внутреннего привода 1 под действием пружины должна возвратиться в исходное положение.

Заедание ручки внутреннего привода 1 не допускается.

7.2.5. Закрывать дверь.

7.2.6. Нажать наконечник 4 тяги 5 выключения замка.

Тяга 5 выключения замка должна заблокировать замок.

Наконечник 4 тяги 5 выключения замка и выключатель 7 замка работают (блокируют) только при закрытом замке 9.

Наконечник 4 тяги 5 должен свободно перемещаться и четко фиксироваться в крайних положениях.

При заедании тяги 5 выключения замка произвести регулировку длины тяги 6 наружной ручки 3 по п. 7.2.7.



ТИ 37.102.25199.20075 от 17.05.2000	ГАЗ-3111, 31113	ЗАМКИ И ПРИВОДЫ ЗАМКОВ БАГАЖНИКА ПЕРЕДНИХ И ЗАДНИХ ДВЕРЕЙ. СНЯТИЕ-УСТАНОВКА	Лист 37	Листов 41



Рис. 33. Замок и привод замка передней левой двери:

1 - привод замка внутренний; 2 - тяга внутреннего привода; 3 - ручка наружная; 4 - наконечник тяги выключения замка; 5 - тяга выключения замка; 6 - тяга наружной ручки; 7 - выключатель замка; 8 - наконечник тяги наружной ручки; 9 - замок двери

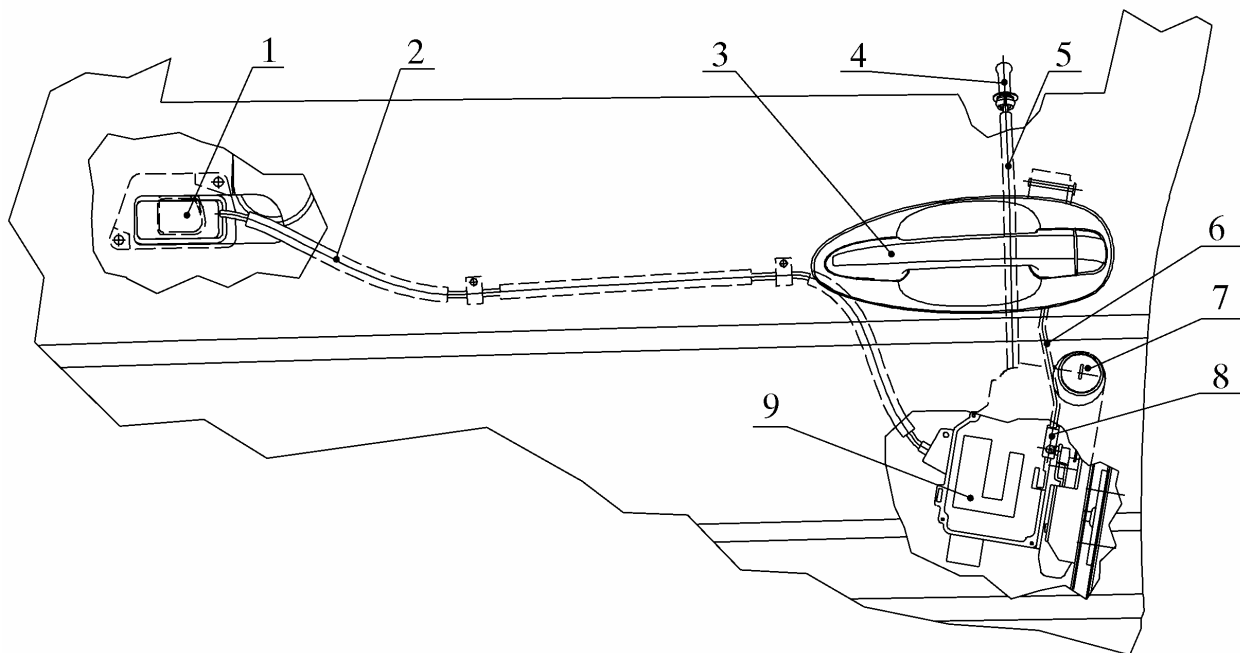

ТИ 37.102.25199.20075 от 17.05.2000	ГАЗ-3111, 31113	ЗАМКИ И ПРИВОДЫ ЗАМКОВ БАГАЖНИКА ПЕРЕДНИХ И ЗАДНИХ ДВЕРЕЙ. СНЯТИЕ-УСТАНОВКА	Лист 38	Листов 41

7.2.7. Произвести регулировку длины тяги наружной ручки

7.2.7.1. Отсоединить наконечник 2 (рис. 34) тяги 3 наружной ручки от шарового пальца ротора 4 замка 1 по стрелке А
(отвертка типа ГОСТ 17199-88).

7.2.7.2. Произвести регулировку длины тяги 3, отвинчивая или завинчивая наконечник 2 тяги.

7.2.7.3. Присоединить наконечник 2 тяги 3 к шаровому пальцу ротора 4 замка 1.

7.2.7.4. Проверить работу привода замка по пп. 7.2.5 - 7.2.6.



Рис. 34. Регулировка длины тяги наружной ручки:
1 - замок двери; 2 - наконечник тяги наружной ручки; 3 - тяга наружной ручки; 4 - ротор замка двери



ТИ 37.102.25199.20075 от 17.05.2000	ГАЗ-3111, 31113	ЗАМКИ И ПРИВОДЫ ЗАМКОВ БАГАЖНИКА ПЕРЕДНИХ И ЗАДНИХ ДВЕРЕЙ. СНЯТИЕ-УСТАНОВКА	Лист 39	Листов 41

7.2.8. Нажать и отпустить наружную ручку 3 (рис. 33).

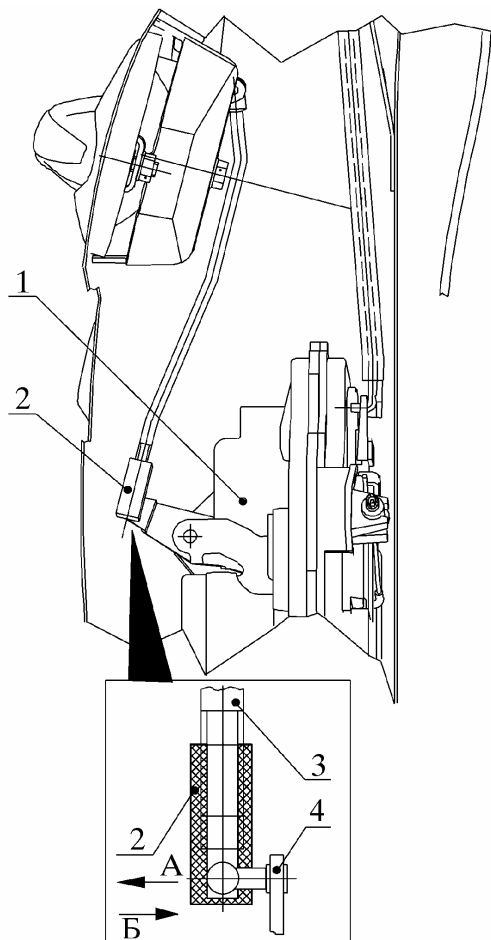
При заблокированном замке 9 наружная ручка 3 должна иметь свободный ход, т.е. замок 9 не должен открываться.

7.2.9. Нажать ручку внутреннего привода 1, должно произойти разблокирование замка 9, повторное перемещение ручки должно открывать замок 9.

Открывание заблокированного замка 9 при первом перемещении ручки внутреннего привода 1 не допускается.

При открывании заблокированного замка 9 при первом перемещении ручки внутреннего привода 1 необходимо снять замок двери и установить новый по пп. 4 и 7.

7.3. **Установить обивку передней левой двери** по п. 4.1.1 в последовательности, обратной снятию.

Прокладку 1 (рис. 35) уплотнительную приклеить на внутреннюю панель 3 двери до кармана 2, выдержав размер 7 - 13 мм по периметру двери
(кисть типа КФК-8 ГОСТ 10597-87, ёмкость технологическая)
(клей типа 88-НП ТУ 38.105.540-85, норма расхода - 0,01 кг).

7.4. **Установить замок и привод замка передней правой двери** по пп. 7.1 - 7.3.

7.5. **Предъявить автомобиль для контроля качества.**



Рис. 35. Приклеивание прокладки на внутреннюю панель двери:

1 - прокладка; 2 - карман; 3 - внутренняя панель двери

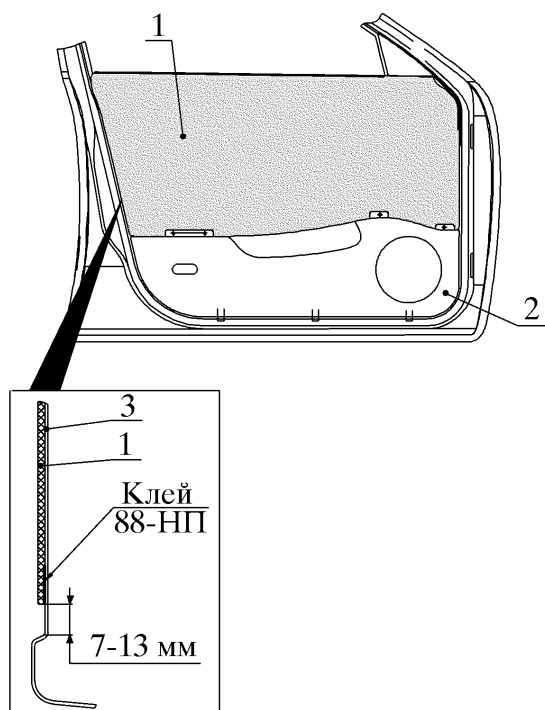

ТИ 37.102.25199.20075 от 17.05.2000	ГАЗ-3111, 31113	ЗАМКИ И ПРИВОДЫ ЗАМКОВ БАГАЖНИКА ПЕРЕДНИХ И ЗАДНИХ ДВЕРЕЙ. СНЯТИЕ-УСТАНОВКА	Лист	Листов
			40	41

8. УСТАНОВКА ЗАМКОВ И ПРИВОДОВ ЗАМКОВ ЗАДНИХ ДВЕРЕЙ

8.1. Установить замок и привод замка задней левой двери по пп. 5.1.2 - 5.1.10 в последовательности, обратной снятию, при этом руководствоваться следующими техническими требованиями:

- 1) технические требования по п. 7.1;
- 2) гайку 1 (рис. 36) крепления рычага 4 тяг, кронштейна 3 рычага тяг и оси 5 рычага тяг затянуть с моментом, обеспечивающим неподвижность кронштейна 3 и оси 5. Рычаг 4 тяг должен перемещаться на оси 5 свободно, без заеданий
(головка 10, удлинитель и вороток из комплекта ключей типа 2336М-1ГАРО).



Рис. 36. Установка рычага тяг задней левой двери:
1 - гайка; 2 - шайба; 3 - кронштейн рычага тяг; 4 - рычаг тяг; 5 - ось рычага тяг; 6 - болт



ТИ 37.102.25199.20075 от 17.05.2000	ГАЗ-3111, 31113	ЗАМКИ И ПРИВОДЫ ЗАМКОВ БАГАЖНИКА ПЕРЕДНИХ И ЗАДНИХ ДВЕРЕЙ. СНЯТИЕ-УСТАНОВКА	Лист 41	Листов 41

8.2. Проверить работу замка и привода замка задней левой двери по п. 7.2.

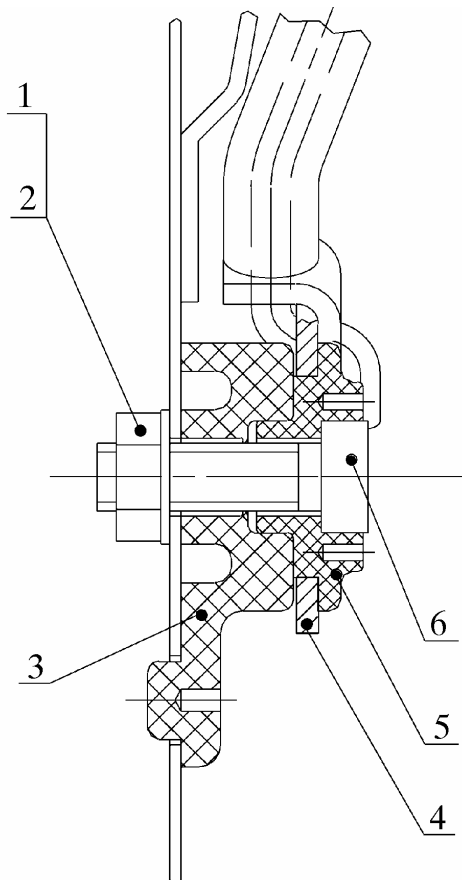
8.3. Установить обивку задней левой двери по п. 7.3 в последовательности, обратной снятию.

8.4. Установить замок и привод замка задней двери правой по пп. 8.1 - 8.3.

8.5. Предъявить автомобиль для контроля качества.

9. КОНТРОЛЬ КАЧЕСТВА

9.1. Проверить качество выполнения не менее двух технических требований к работе замков и приводов замков по каждому из разделов 6 - 8 по выбору контролирующего.

10. УСТРАНЕНИЕ ЗАМЕЧАНИЙ

11.1. Устранить замечания, выявленные при контроле качества.